

# NYCKELPOSTEN

NR 1 - 90

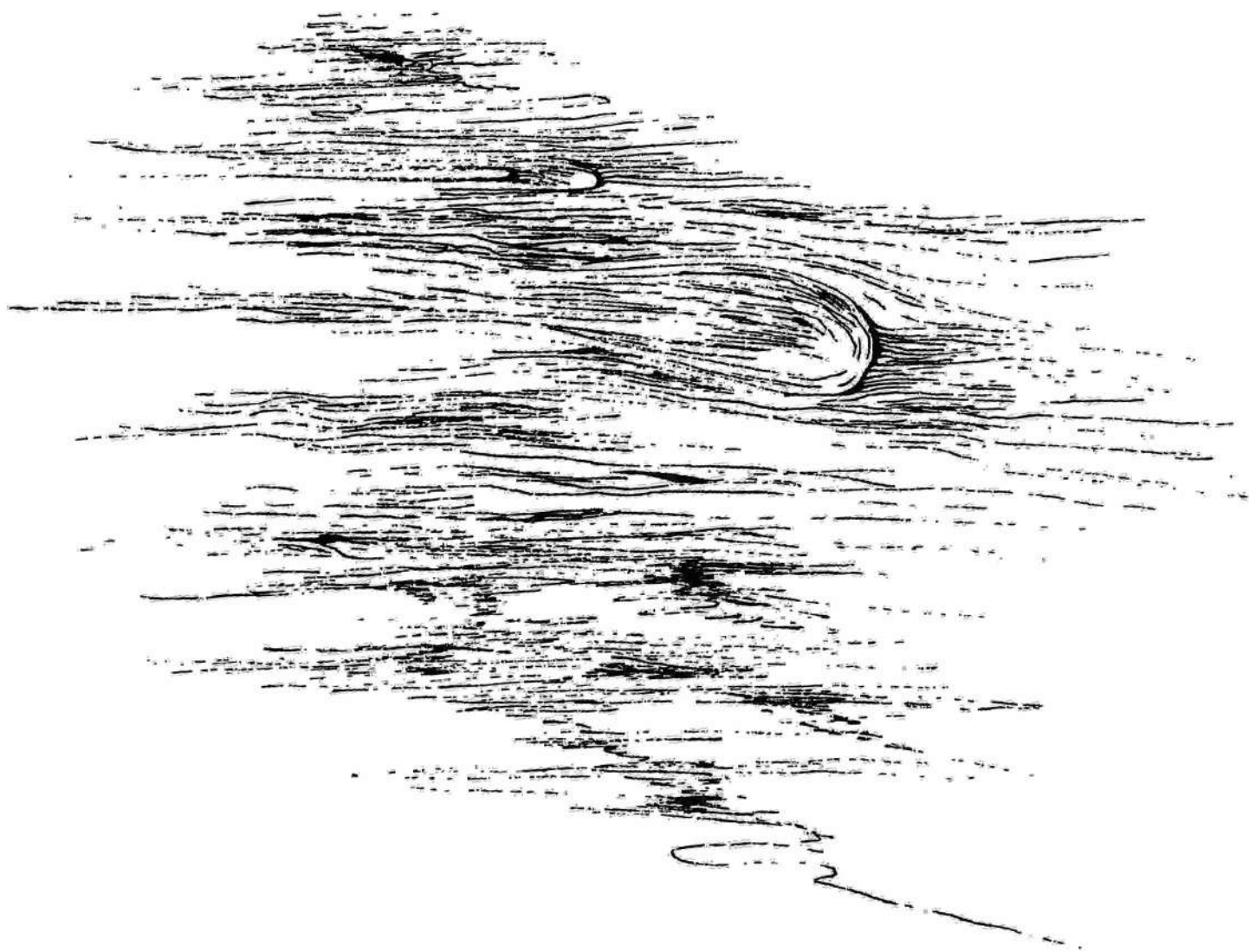

Bergström  
1906

FÖRENINGEN NYCKELHARPAN

# NYCKELPOSTEN 1/90

Medlemsblad för Föreningen Nyckelharpan  
Utkommer med 3 nr per år. Medlems-  
avgiften 50:-/år. PG nr 491 82 94-2.

## REDAKTION:

Sven Nordin  
Laduvägen 16, 142 33 Trångsund  
tel. hem 80-7712477 arb 08-7074672

## FÖRENINGEN NYCKELHARPANS STYRELSE:

Christer Kvarne, ordförande  
Götgatan 107A, 116 62 Stockholm 08-412512

Bertil Wettersten, kassör  
Dubbelvägen 12, 137 57 Västerhaninge

Övriga ordinarie styrelsemedlemmar:  
Ingemar Aronsson och Sten Lundin.  
Suppl Lena Höög och Gun Enström.

Omslaget : Skiss utförd av  
Styrbjörn Bergelt

Föreningen Nyckelharpan och  
Nyckelposten ber att få hälsa  
alla nya medlemmar hjärtligt  
välkomna i föreningen!



## Innehållsförteckning:

sid 3 Redaktören har ordet + presstopp  
sid 4 64 nyckelharpor  
sid 6 Tittar Ni på knavramna..?  
sid 8 Berras byggtips  
sid 10 Thellberg, fortsättning  
sid 13 Byggtips I  
sid 14 Nyckelknippan  
sid 16 Klockstapeln  
sid 18 Bildsida

sid 19 Spelmansporträtt  
sid 20 Byggtips II  
sid 21 Presstopp  
sid 22 Insändare  
sid 23 Bonde och spelman  
sid 25 Bättre scenframträdande  
sid 26 Korsord

RÄTTELSE: Nummer 3-89 sid 18 står ...Lilly Jansson, Svens bror.. Skall naturligtvis vara Svens syster.

## REDAKTÖR'N har ordet

Ja nu har det gått några månader sedan förra numret av **Nyckelposten** vintern har gått över till vår (hoppas jag) och nyckelharporna tittar ut ur sina hålor. Saven stiger i harporna och man börjar längta efter sommarens stämmor. Den gångna Nyckelpostperioden (tiden mellan två nummer) har bjudit på både glädje och besvikelser vad beträffar Nyckelpostintresset. För att ta glädjeämnena först så blev kompositionstävlingen en succé. 11st låtar har inkommit till red , det får anses som ett gott resultat. Nu återstår bedömning och publicering av den lycklige vinnaren. Jag hoppas att det skall vara klart till nästa nummer av Nyckelposten. Då har vi i föreningen en alldeles egen låt. Glädjande är också att medlemsantalet har ökat, det är dock fortfarande dåligt i vissa landsändar. Nog spelas det väl nyckelharpa i Göteborg? i Malmö? och i Värmland (en medlem). Vi får fortsätta att arbeta hårt för att värva medlemmar runtom i Sverige. Hur var det nu med besvikelserna? Ja de är tyvärr många men går alla ut på att nästan ingen hör av sig till Nyckelposten. Några byggtips har jag fått och det var glädjande. TACK! Endast en (1) har givit kritik (positiv) om tidningens utförande. Innebär det att Nyckelposten är bra ?! Ingen kommentar om motionen om medlemsavgiften, en säger en lösning på korsordet, ingen "spelkamrat sökes", inget till frågespalten, ett (1) brev till insändarsidan, inga reportage från någon spelning, stämma e.d. OSV! Vad kan då redaktionen göra för att skrivklådan skall sätta till? Ja, jag kan bara böna  och be . Nog finns det väl någon liten episod Du kan skriva om?. **SNÄLLA RARA**... Välj bort 3st dåliga TV-program (det var väl lätt), tag en penna och ett papper och SKRIV. Dels slipper Du de dåliga TV-programmen och så ger Du mig och framförallt läsarna=Dina spelkamrater, en glad stund. Det i sin tur istället för ett dåligt TV-program.



Fotografierna i **Nyckelposten** är emellanåt ganska dåliga. Detta beror på att redaktören har så dålig kamera! **Finns det någon som skulle kunna ställa upp som fotograf åt Nyckelposten ?** Hör i så fall av Dig till redaktionen.

**Nyckelposten** söker någon som kan ta hand om fonogram- och litteraturlistan. OBS att man inte behöver bo i Stockholm för detta "jobb". Jobbet innebär egentligen bara att redigera gamla listan och att försöka få in uppgifter att komplettera listan med.

**Manusstopp för Nyckelposten 2-90**   
är den 10:e juni

### Samling till Stockholm-Marathon !

Det vore väl kul om några nyckelharpgrupper kunde spela i publikleden under **Stockholm-Marathon** ? Ett fint tillfälle att göra reklam för Folkmusik- och dansåret 1990. (Och nyckelharpan förstås). Kontakta red Sven Nordin 08-7712477.

### Hört om utställningen i Lövsta detta år: Det blir en utställning som vanligt + tema Ceylon Wallin.

Ryktet förtäljer också att det blir VM i nyckelharpospel i samband med stämman i Österbybruk (på lördagen). Det blir två grupper kromatiska harpor alla sorter och ev en **gammelharp** grupp. Någon vidare information om dessa saker har ej inkommit till red

**Presstopp**

*Arne Larsson i Tälje Folkdansgille ordnar spelträff (med dans) för Föreningen Nyckelharpan och Tälje Folkdansgille. **Boka 11:e Maj!** Uppl Arne Larsson 0755-67884.*

Nästa nummer av **Nyckelposten**: Mera Svenska-Landsmål; **Thellbergs kvint-cirkel**; Spelmansportätt: **Jan-Erik Fors, Dannemora**; Om **Sko-Ella och Näcken** ; Mer om scenframträdande.

## MEDLEMSKARTAN

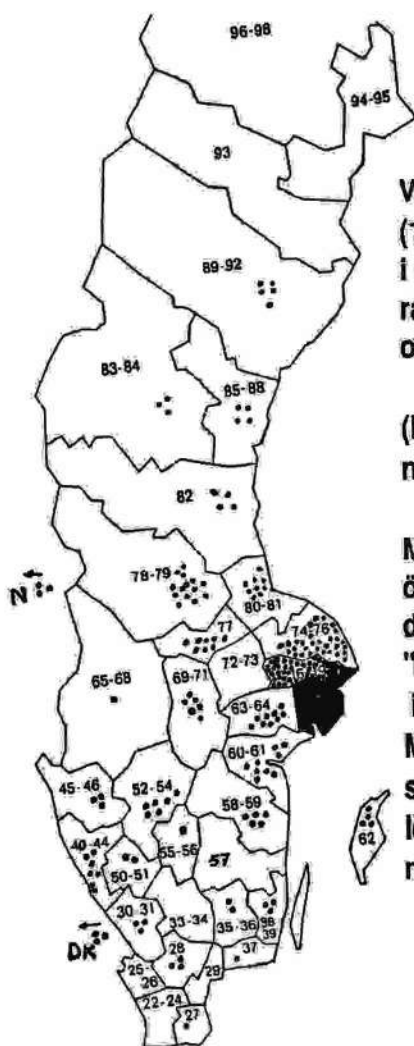

Varje markering är en (1) medlem, placerad i sitt postnummerområde, ej på sin rätta ort.

(Kartan tagen ur post-nummerkatalogen).

Medlemantalet har ökat! Men nog måste det väl finnas fler "medlemsaspiranter" i t ex Göteborg, i Malmö, och Värmland ståtår med en (1) medlem hur kan detta vara möjligt? ....!



### 3-dagarskurs för Nyckelharpa i Hälsingland

Den 26-29 juni, start 16.00 den 26juni.  
Plats Harsa Gården i Järvsö

Lärare: Peter Hedlund Stockholm och  
Siv Emanuelsson Bollnäs

Förkunskaper: Spelat 1-2 terminer

Kursavgift: 900kr

Deltagarantal: max 20st

Anmälan till: John Bergström

Trogsta 1254

820 65 Forsa

tel 065-32172

Presstopp



## 64 nyckelharpor!!!

Aktuellt på Musikmuseet  
Sibyllegatan 2 Stockholm  
tel 08-6664530

Utställningar 11 maj 90 - 18 aug 91

### Svenska folkmusikinstrument:

För första gången visas allt ur Musikmuseets och Nordiska museets samlingar. C:a 450 instrument! Därav 64 Nyckelharpor!

### Svenska låtar:

Spelmansböcker från 1700-1800-talen, uppteckningar till Svenska låtar, bilder, brev mm ur museets rika folkmusikarkiv

### 6 perspektiv på svensk folkmusik:

Föreläsningar med musik

*Torsdag 22 mars:* Svensk folkmusik i europeiskt perspektiv. **Jan Ling**

*Tisdag 27 mars:* Hur fungerade folkmusiken förr? Från fäbod till bryggdansen.

**Anna Johnsson**

*Torsdag 29 mars:* Hur fungerar folkmusiken idag? Från spelmanslag till Folk Music Festival. **Owe Ronström**

*Torsdag 5 april:* Män, kvinnor och folkmusik. Något om könsroller. **Anna Johnsson och Märta Ramsten med musikanter**

*Torsdag 19 april:* Balladen i Sverige. Om berättande sång. **Margareta Jersild**

*Torsdag 26 april:* Folkmusik i bild. Från kyrkor och skivmappar. **Birgit Kjellström och Krister Malm**

### Red påminner om kompositionstävlingen

som Tierps spelmanslag anordnar. Det gäller en marsch spelbar på både fiol och nyckelharpa för ett spelmanslag. Bidraget (på kassett) skall vara inne senast 30:e april 1990.

Skicka till: Tierps spelmanslag

C/O SE Zetterberg Hummlevägen.20

81500 Tierp.

Priser 3000, 2000, 1000 kr !!

inbjudan till

# Sånga Spel & Sång

låtkurser och spelmansstämma  
som i år pågår i hela fem dagar !!

23 - 27 maj

låtkurser

26 - 27 maj

spelmansstämma

Välj kurs!

C:  
klarinetten  
lärare:  
Mats Andersson

A:  
nyckelharpan  
lärare:  
Peter Puma Hedlund  
Sigurd Sahlström

B:  
fiolen  
lärare:  
Bo Larsson

D:  
vissång  
lärare:  
Barbro Tellman

PEDAGOGISK LEDARE:

Gösta Sandström

Såväl nybörjare  
som mer avancerade  
är Välkomna !!

spel i mindre  
grupper, storgrupp,  
enskild undervisn.

Kurskostnad  
inkl. kost & logi  
2.000,-

ANMÄLAN TILL LÅTKURS SÅNGA SPEL & SÅNG PÅ SÅNGA-SÅBY IDE- OCH  
UTBILDNINGSCENTRUM 23-27 MAJ 1990. (TEL. 0756-421 60. VXL)

NAMN: \_\_\_\_\_

ADRESS: \_\_\_\_\_

TEL: \_\_\_\_\_

JAG ANMÄLER MIG TILL KURS I:

JAG HAR SPELAT I \_\_\_\_\_

ÅR \_\_\_\_\_

JAG ÄR NYBÖRJARE:

ANMÄLAN SKICKAS SENAST DEN 15 MARS TILL: SÅNGA  
SÅNGA-SÅBY IDE- OCH UTBILDNINGSCENTRUM, KERSTIN ARONSSON, 17900 STENHAMRA.



## TITTAR NI PÅ KNAVRARNA NÄR NI SPELAR NYCKELHARPA ?

Av Esbjörn Hogmark

Jag tror nog att de flesta av Er kära läsare redan är på det klara med att det inte är bra att snegla på nycklarna när Ni är ute och spelar. Icke desto mindre har Ni liksom jag själv svårt att låta bli. För en tid sedan var jag anlitad som lärare på en veckoslutskurs. Kursen förlöpte som kurser av det här slaget brukar göra. Man träffas på fredagskvällen och sätter i gång lite lätt. Efter lördagens digra lektionsprogram så är det dags för kursens höjdpunkt, samkvämskvällen då det skall bjudas på diverse underhållning. Bland annat skall ortens nyckelharpspelmän inleda med några låtar ur sin repertoar.

Ett antal glada och till synes mycket entusiastiska spelmän uppenbarar sig. Spelledaren pratar en stund och presenterar den första låten. Nervositeten bland spelmännen gör att man inte kan låta bli att flamsa lite grann så där lagom så att förväntningarna på vad som komma skall står i topp.

**Men vad händer nu?!** Spelmännen genomgår en förvandling. Med förstenade ansikten vrider man ned sin blick mot harpan och sina fingrar. Inte ens på begravningar brukar man kunna få se så många sammanbitna och uttryckslösa miner samtidigt. Ett mekaniskt arbete följer. En slags motorisk färdighetssprestation där det gäller att alltid veta exakt vilket finger som skall ned på en viss tangent. Hur det hela upplevs av publiken behöver inga kommentarer. Många av oss känner säkert igen sig i sådana här situationer. Jag hoppas att ingen tar vid sig. Kritiken är menad mer allmän. Självt syndar jag emot det här många gånger och brukar då och då få betala priset av att lätt spela fel. En av våra största nyckelharpsambasadorer Åsa Jinder syndar också friskt emot det här så man är ju i gott sällskap. Det är nu ingen som helst ursäkt för att inte ta i tu med problemet på allvar. Innan jag går vidare så måste jag väl nämna att det finns många nyckelharpspelare som väl behärskar den svåra konsten att titta på publiken och därtill ibland se glada ut. Hur skall man angripa det här? Det första brukar ju vara att man så att säga skall uppmärksamma problemet. Det andra är att man skall ta ställning till om det är mödan värt att åtgärda. Jag hoppas att jag med det resonemang som följer lyckas omvända några av Er som hittills inte gjort så allvarliga försök att sluta titta på Era fingrar. Vi är som bekant utrustade med fem sinnen. Av dessa är det givetvis hörseln som är starkast kopplad till musiken. Även synen och känseln spelar sin roll för musikutövaren men

inte lika hög grad som hörseln. Musiken skapas någonstans inne i vår hjärna. (Teorin om ett speciellt musikcentra i hjärnan tror jag gäller fortfarande). Musiken omvandlas till konkreta muskelpulser i en annan del av hjärnan och våra armar och fingrar sätter i gång och spelar. Resultatet blir musik i form av ljudvågor. Nu är vi ju alla väldigt rädda för att spela fel. För att försäkra oss om att så inte sker så kan vi övervaka vår musik. Detta kan ske på flera olika sätt; - Vi kan lyssna på vad vi åstadkommit med hjälp av vår hörsel. - Vi kan titta på våra fingrar för att se att de hamnar på rätt tangenter. - Vi kan använda känseln i fingertopparna för att avgöra var på leken vi befinner oss. Generellt gäller att vi givetvis kan nyttja alla tre sinnen på en gång för att verkligen vara säkra på att inte ta fel. Det hela kompliceras emellertid av att vi inte har kapacitet att fullt ut använda så många sinnen samtidigt. Det finns några klara fakta som talar för att vi helst inte skall blanda in synsinnen i vår musik.

**1.** Vi har avsevärt längre reaktionstid med vårt synsinne jämfört med hörseln. (Reaktionstid=tiden mellan när vi ser att vi gör fel och tills vi hunnit korrigera felet). Det vi klarar av att rätta till med hörseln på 0,1 sekund tar 0,3 sek med synen. **2.** Det viktigaste som jag själv tycker det avgörande faktumet som talar emot att titta på fingrarna har att göra med vårt minne. Vårt minne är kopplat till vår associationsförmåga. Med hjälp av vår hörsel hör vi en melodi som vi kommer ihåg väldigt länge. För att vi skall komma ihåg vad vi sett måste vi associera till bilder. (Vem kan minnas hur man klättrar på leken i en svår låt utan att öva varje dag?)

Man kan alltså säga att vi "hör en melodi". Är det någon som har "sett en melodi" så är han bara att gratulera. Kontentan av det här är bl a att om man har lärt sig en låt helt på gehör så kommer man att minnas den mycket längre. Har man lärt sig samma låt genom att titta på noter eller genom att titta på sina fingrar då kan den vara glömd omedelbart efter eller i bästa fall ihågkommen några dagar efteråt (visste ni förresten att det bästa minnet vi har är vårt luktninne). Som Ni ser går gehörsspelet som en röd tråd i resonemanget och vi kan avsluta med att konstatera: **GENOM ATT UNDVILKA ATT TITTA PÅ FINGRARNÄR DU SPELAR, - LÄR DU DIG LÅTARNA SNABBARE - KOMMER IHÅG DEM BÄTTRE - SPELAR MINDRE FEL - OCH FÅR MÖJLIGHET ATT HA ÖGONKONTAKT MED DIN PUBLIK OCH DINA SPELKOMPISAR.** Några tips: Sätt Dig i ett mörkt rum och koncentrera Dig på att lyssna på Din egen musik när Du spelar. Träna speciellt på de långa förflyttningarna av handen men ta hellre hjälp av känseln i fingrarna än ögat.

forts nästa sid

Genom att inte använda synen kommer hörseln och därmed gehöret att utvecklas mycket snabbare. Jag är väl medveten om att man inte kan ändra på ett hårt inarbetat manér utan att lägga ner stor möda. Man får också räkna med att det kommer att gå sämre en tid innan resultaten visar sig. Ge inte upp utan: **GE DIG SJÄLV EN CHANS ATT BLI GEHÖRS- SPELARE!** Det var allt för den här gången. Nu skall jag gå och sätta mig framför TV-en och spela några låtar samtidigt som jag slötittar på Café Sundsvall. **MED HÖRSAMMA HÄLSNINGAR**

**ESBJÖRN HOGMARK**

**2 st Silverbasharpor** uppskattningsvis från 1920-30-talet, renoverade av mig.

Pris: 5.000:- / st. Säljes av:

**Hasse Gille**, Kölingatan 3, 740 63 Österbybruk, tel: 0295 20835.

**Spelmanslaget Haningelåtarna**

har just utkommit med ett kassettband med haningelåtar. Upplysningar och beställning göres hos **Kjell Hagberg** tel 0750-40121



## Så var det dags med avstamp för Folkmusik och Dansåret 1990!

Detta evenemang gick av stapeln på Cirkus i Stockholm den 21 januari. Jag var där, en ivrigt nyfiken åskådare på onummerad plats längst upp under tak och med god utsikt över följande begivenheter. Efter fanfar med skickligt blås i kohorn inledningstalade i nämnd ordning, **Lars Lundgren** årets informationssekreterare, **Krister Malm** chef för Musikmuseet, **Bengt Göransson** vår kulturminister och **Lars Farago** ordförande i RFoD. Det talades om den spännande kulturpåverkan och kommunikationen där folkmusiken dansen och vissången har en stor social funktion att fylla inte minst med tanke på gemenskapen och glädjen i samvaron för alla spelmän dansare sångare och deras publik. Sedan följde konserten "Felan går" med folkmusik och dans i olika former från hemland och utland. Konserten direktsändes i TV kanal 1. Här kommer ett smakprov ur programmet: **Kulning** mästerligt framsjungen av Maria Røjås, **Älvdalsvisa** med sång på mål av Lena Willemark, **Bingsjölåtar** i videoinslag med fiolspel på dalkarlsvis av Pekkos Gustaf och Pelle Gustafsson, **Jojk** i videoinslag skickligt utfört av Lars Pirak, **Andakten** och **Trollrikepolska** i fint traditionellt spel på nyckelharpa av Åsa Jinder, **Låtspel** på säckpipa i videoinslag med Anders Stake vid piporna, **Gjalåten** framfört med lyft och luft på fiol av Folkklångsembeln, **Strindbergs "Kronbruden"** sirligt och vackert dansat av Svensk Folkdansensemble. Programledare var **Ale Möller** och **Lena Willemark**. En trevlig kväll med omväxlande program som var en fröjd för sinnena och gav mersmak. Jag hoppas att denna konsert manar till efterföljd i många liknande evenemang över hela landet under Folkmusik och Dansåret och även under kommande år!

*Svensson*



I vår serie "Presentation av nya medlemmar"

Presenteras:

**STIG HEDSTRÖM  
STOCKHOLM**

Här på bilden är det förmodligen Båtsman Däck som ser dagens ljus. **STIG** har bara spelat drygt ett halvår men visar redan framfötterna !!

foto Kerstin Hedström

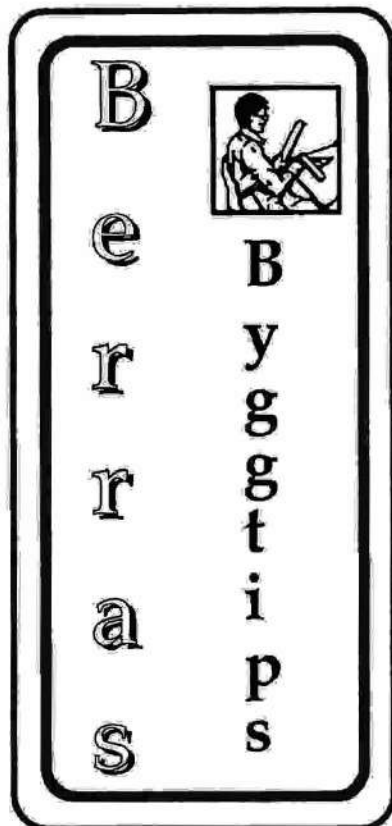

### INPASSNING AV LJUDPINNE

Kolla med att vända ljudpinnen upp och ner enligt den streckade linjen. Pinnen skall då stå parallell med mittlinjen. Tjockleken på ljudpinnen skall vara 8,5 mm.

På denna korta del av locket kan man betrakta båglinjen som rak. Obs! Gäller ej kraftigt välvda lock.

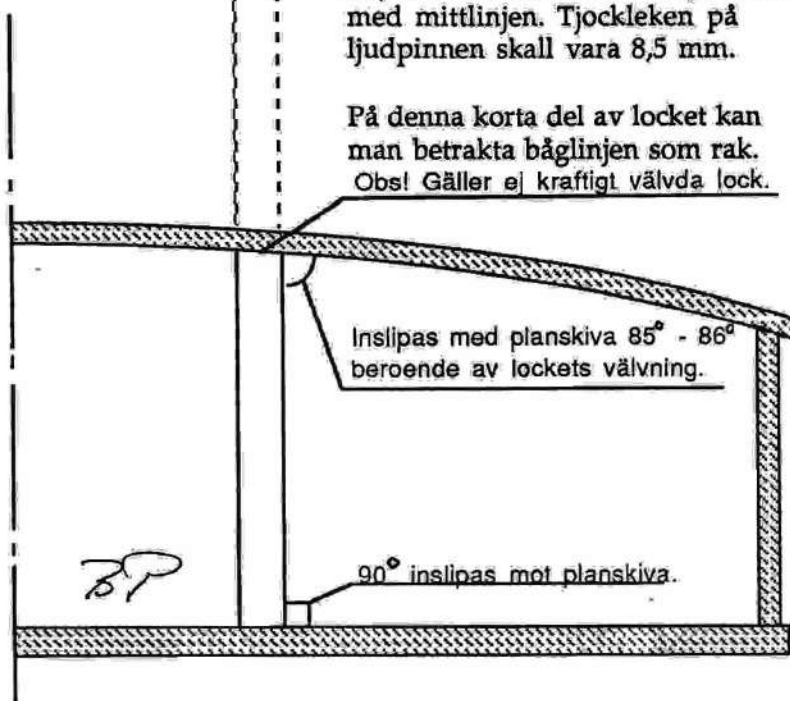

## Oh Guu vilket schas! Vilken glöd vilket löd!

Detta är lovorden till spelgruppen "Hopskräpet" (fd Hopkoket?) från Uppsala. Undertecknad hade nöjet att närvara vid deras framträdande för föreningen Nyckelharpan i januari månad. Men vad kan det annat bli med Gudruns kroppsspråk, ett mjukt dragspel, lyhört gitarrkomp etc. Det var en fröjd att få spela med dem efteråt. Hoppas att vi träffas snart igen! Sven Nordin Skogås.



Foto Sven Nordin

Christer Andersson

Ulf Lundgren

Sven Gustavsson

Eira Koivumäki

Sven-Erik Borgström

Gudrun Pettersson



## Äntligen är det klarlagt!

Det är farligt att spela fiol!

Violisten kan både bli ryggskadad och hörsel-skadad. Denna artikel är hämtad från Dagens Nyheter och skriven av Bjarn Moelv:

Musik - en arbetsmiljöskada. Ryggriktig stråkföring och hörselskydd för alla violinister!  
Det kräver nu Stadshälsan i Växjö efter en bred kartläggning av arbetsmiljöskador hos denna musikergrupp. Man konstaterar att violinisterna i allmänhet tillämpar "fel stråkföring" med högerhanden alltför nära instrumentet. Dessutom "utnyttjar violinisterna i gemen för stor del av sin hjärtfrekvenskapacitet", vilket betecknas som "psykofysiologiskt ansträngande". Träningsprogram för riksspridning är under utarbetande genom Stadshälsans försorg. Man påminner sig ett utspel för några år sedan från en sk arbetsmiljöexpert hos LO: Blåsare, särskilt trumpetare, riskerade hjärtinfarkt eftersom de tillämpade fel teknik och spelade alltför snabba passager. Teknik och partitur borde ses över....

Dags för övergripande insatser från Stadshälsans musikmiljöavdelning! Också vi lyssnare bör kräva riskfri avlyssning. Gratis hörselskydd till alla, via skol- och företagshälsovården!

## TELEVERKETS ALMANACKA 1990

För Dig som tycker att "spelmansmotiv" är trevligt på en almanacka så är ett tips att gå till närmaste Telebutik och "tigga" en dylik. Bla Munter Johan från Mattmar i Jämtland, Ceylon Wallin från Valö tillsammans med Anika Gustavsson, Omas Ludvig Larsson i Transtrand, riksspelmannen Walter Ramsby från Hälsingland och flera andra motiv från "den Svenska folkkulturen", finns med i den tjusiga almanackan. Denna almanacka ingår i Folkmusik och Dansårets kampanj.

Liten flicka till skotte som spelar säckpipa:  
- Om farbror släpper säcken så kanske den slutar att skrika....

Här är en liten personlighetstest som Du kan göra, kanske först på Dig själv, men sedan vill Du nog gärna prova den på någon närstående (kanske). Svaren på frågorna och "analysen" hittar Du på sid 26. Och Du, tjuvtitta inte då blir det inte något spännande kvar.

**OBS! Skriv svaren spontant och snabbt.**

1. Tänk på vilket djur Du skulle vilja vara + 3 egenskaper hos detta djur. (skriv snabbt ner Ditt spontana svar).
2. Tänk på ett djur till, (vilket som helst) + 3 egenskaper. Skriv ner svaret.
3. Tänk på ytterligare ett djur + 3 egenskaper. Skriv ner svaret.
4. Du promenerar i en djungel, Du kommer plötsligt till en hög mur. Hur gör Du för att passera muren? Skriv ner ditt spontana svar.
5. Associationer: Hur ser Du på havet? Vad tänker Du på? Skriv ner dit spontana svar.
6. Hur ser Du på kaffe? Vad tänker du på? Skriv ner svaret.

Kolla nu upp Dina svar och Du får reda på något nytt om Dig själv!

red



.....

Sida A

1. ÖSTERÅKERS BRUDMARSCH Trad.
2. BJÖRNLUNDAPOLSKA efter Anders Gustav Olsson Trad.
3. POLSKA FRÅN OXELÖSUND efter Rikard Forsman Trad.
4. SLÄNGPOLSKA nr 5 efter Axel Axelsson, Husby Trad.
5. TUREHOLMS-SCHOTTIS efter Arvid Karlsson, Humlekär Trad.
6. POLSKA FRÅN FOGDÖ Trad.
7. SLÄNGPOLSKA nr 6 (BOTHONANI) efter Axel Axelsson, Husby Trad.
8. LERBO BRUDMARSCH efter Robert Nordström, Lerbo Trad.

Sida B

1. SKÄNKLÄT FRÅN HUSBY-OPPUNDA Trad.
2. SLÄNGPOLSKA nr 9 efter Axel Axelsson, Husby Trad.
3. LILLPOLSKA PÅ HARPAN Musik: Arvid Karlsson Koster Musikproduktion
4. SLÄNGPOLSKA nr 3 efter Axel Axelsson, Husby Trad.
5. VALS efter Axel Axelsson, Husby Trad.
6. GUDRUNS GÄNGLÄT Musik: Arvid Karlsson Koster Musikproduktion
7. SLÄNGPOLSKA nr 10 efter Axel Axelsson, Husby Trad.
8. GÄNGLÄT FRÅN LUDGO efter Gustav Andersson Trad.

**NYCKELKNIPPAN  
SPELAR LÅTAR  
FRÅN SÖRMLAND**

Kassetbandet "NYCKELKNIPPAN SPELAR LÅTAR FRÅN SÖRMLAND" kan beställas genom Sten Eriksson. Adress se medlemslistan.

Från Hans Thellberg har följande bidrag  
inkommit. Tack Hans för Ditt bidrag.



Harpsbyggeproblem och mina försök att lösa dem.

Vid inköp av virke till min första harpas leklåda fanns inte färdigsågade lamellenheter av önskat träslag (päronträ) hos virkesleverantören Jörpeland. Det fanns dock i lager en del osorterat virke av päron, hyvlat till 8 mm tjocklek. För att göra lameller av detta och få rätt avstånd mellan urtagen för nycklarna behövde jag en mall. Jörpeland hade ingen sådan att erbjuda. Från ett tidigare gitarrbygge visste jag att vid tempererad stämning är storleken på intervallen mellan varje halvtonsteg en multipel av  $\sqrt[12]{2} = 1.0594631$ . En räkneoperation med mensurlängden 400 mm som dividend och 1.0594631 som divisor gav kvoten 377,54973 (avrundat 377,550). Detta avstånd i mm är nu platsen för placeringen av första nyckeln (lövet) från stallet räknat. En ny räkneoperation med talet för första nyckelns plats som dividend (377,54973) och samma divisor som förut, gav kvoten 356,35949 (avrundat 356,359). Detta tal anger nu avståndet i mm från stallet till platsen för nyckel (löv) nr 2, o. s. v.

Det är nu enkelt att tillverka en mall, som visar nycklarnas (lövens) lägen angivna i mm och räknade från sadeln mot stallet, vilket är mest praktiskt. Första lövets plats blir 400,00 mm - 377,55 mm = 22,45 mm från sadeln. Andra lövets plats blir 400,000 mm - 356,359 mm = 43,641 mm från sadeln.

o. s. v.

Vid tillverkningen av leklådan bör löven placeras så exakt som möjligt vid dessa teoretiskt beräknade rätta lägen. Vid harpans intonering kan sedan löven vridas så att man åstadkommer de avvikelser i cent som rekommenderas för att få till stånd den "rätta" nyckelharpsklängen i de mest angelägna tonarterna.

Min beräkning gav följande "lövavstånd" i mm, räknat från sadeln mot stallet:

<u>Toner</u>			<u>Antal mm</u>
G	C	A	0,000
Giss/Ass	Ciss/Dess	B	22,450
A	D	H	43,641
B	Diss/Ess	C	63,641
H	E	Ciss/Dess	82,520
C	F	D	100,339
Ciss/Dess	Fiss/Gess	Diss/Ess	117,157
D	G	E	133,032
	Giss/Ass	F	148,016
	A	Fiss/Gess	162,159
	B	G	175,508
		Giss/Ass	188,107
		A	200,000
		B	211,225
		H	221,820
		C	231,821
		Ciss/Dess	241,260
		D	250,169
		Diss/Ess	258,579
		E	266,516
		F	274,008
		Fiss/Gess	281,079
		G	287,754

= Oktaven

Beräkningen har gjorts med 5 decimaler, men endast 3 decimaler har noterats.

Gamla nummer av Nyckelposten är slut.  
Beställning av enskilda sidor och artiklar  
kan dock göras mot ersättning. Kontakta redaktionen 08-7712477.

Nästa problem att lösa är upptagningen av spåren för nycklarna i lamellerna. Avstånden till respektive spår är nu känt genom att använda den beräknade mallen, men det är nödvändigt att kunna anbringa spåren i rät vinkel, såväl i lamellens vertikalled som tvärsöver densamma, för att nycklarna ska glida friktionsfritt i sina spår utan att glappa.

För att möjliggöra upptagningen av spåren konstruerades en speciell "geringsapparat", som dels medger att spåren anbringas vinkelrätt, men dessutom att spårens djup begränsas till den storlek som erfordras för att precis ge plats för den del av nycklarna som skall glida i resp. spår.

Utformningen framgår av nedanstående skiss. Materialet är i huvudsak 8 mm plexiglas (8 mm x 150 mm x 200 mm från Clas Ohlson AB), monterat på ett underlag av trä. Plexiglaset ger möjlighet att kunna se exakt var sågbladet placeras så att spåren får precis den bredd som markerats på lamellen. Konstruktionen medger samtidig sågning av två lameller så att de blir exakt lika varandra. Under sågning hålls de samman och kvar på plats av en mycket tunn kil i vardera änden, som pressar fast dem mot plexiglaset. Emellanåt behöver lamellrummet befrias från den sågspån som samlas där för att inte lamellernas höjdläge skall bli felaktigt. Om sågbladet behöver bytas kan justering av höjdläget bli erforderlig eftersom bladens ändnitlar inte är placerade på exakt samma ställe på olika blad.

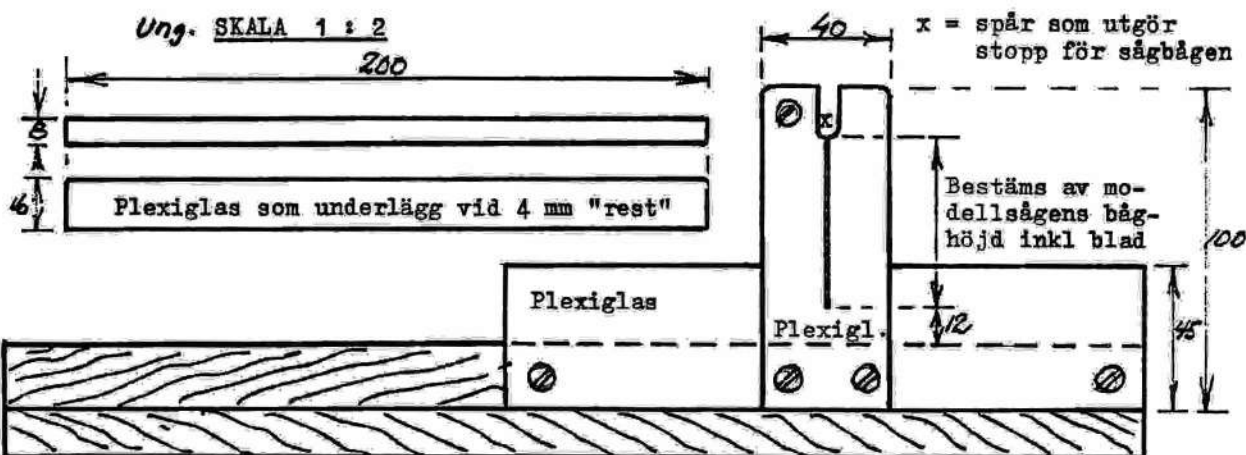

D = distansstycke av trä, som ev kan göras svängbart under sågen.

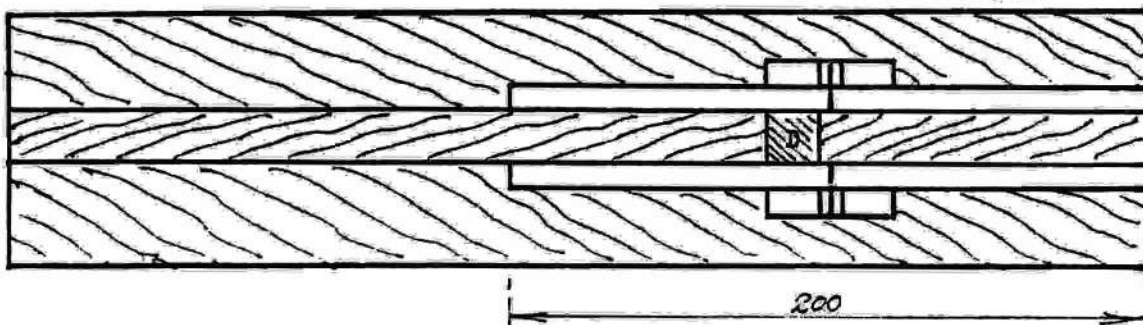

Lämplig såg är en modellsåg från Clas Ohlson AB, vars båge ev. behöver rätas.



Vid beräkningen av mallen har första halvtonsintervallet angivits ligga 22,450 mm från sadeln, vilket är det exakta teoretiska avståndet. I praktiken måste man dock ta hänsyn till strängens tjocklek, varför avståndet måste ökas betydligt för de tjockare melodisträngarna G och även C. Vid Intoneringen av harpan märks detta på att löven på dessa strängar kommer att peka snett uppåt mot stallet. Det är vanligt att avhjälpa detta genom att göra en inskärning i sadeln så att första avståndet från G till Ciss/Ass och från C till Ciss/Dess ökas så mycket att löven kommer att peka så vinkelrätt mot strängen som möjligt. Utskärningen vid G-strängen blir oftast så djup som nära 4 mm.

På mina två senaste harpor har jag försökt att lösa problemet genom att helt enkelt ställa sadeln en aning snett. Jag har valt att förskjuta sadelns vänstra ände 5 mm uppåt, vilket gör att avståndet från sadeln till G-strängens första löv ökas med c:a 3,95 mm. Jag anser inte att den snedställda sadeln stör eller på något sätt försämrar harpans utseende, utan vill hellre betrakta det som ett litet steg i harpans utveckling.

Se nedanstående skiss:

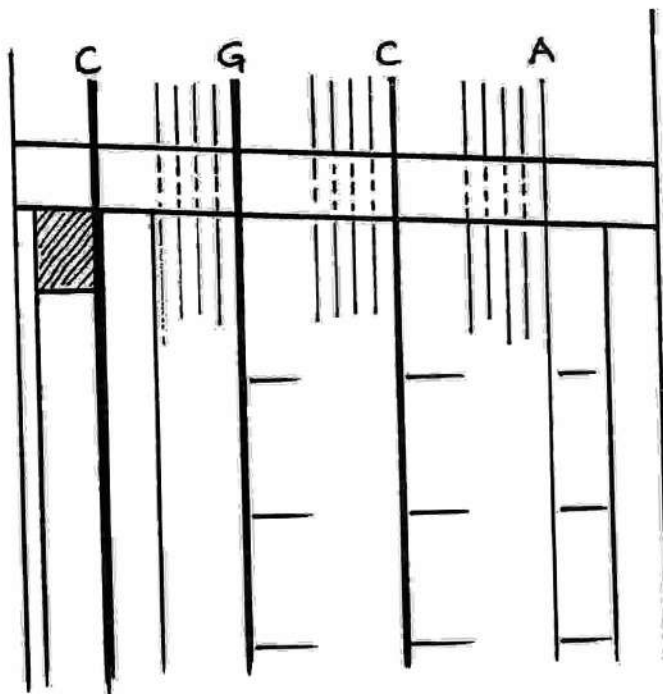

Till sist hoppas jag att mina rader kan bli till nytta för någon intresserad harpbyggare.

Farsta 89 10 18

Hälsningar

*Hans Thellberg*

Hans Thellberg



Redaktionens  
telefonnummer

Med  
telefon-  
svarare



08-7712477

18:e mars

Preststopp  
Preststopp

Lotta Franzen meddelar: Kommunala Musikskolan i Uppsala ordnar konsert **Sö 18:e mars kl 18.00** i Branningssalens aula. Inträde vux 30:- barn 15:-. Alla pengar går till "Vi-skogen" (Ett trädplanteringsprojekt för att förhindra ökenspridning). Det är lärarna Lotta Franzen, Anders Liljefors, Mats Andersson, Dite Andersson och elever som konserterar. Uppl Lotta tel: 018-556906 eller 08-7785162



-Kan Du några låtar från Brasilien?  
-Ja, jag kan ett litet poppurrito!

VARSTINGEN



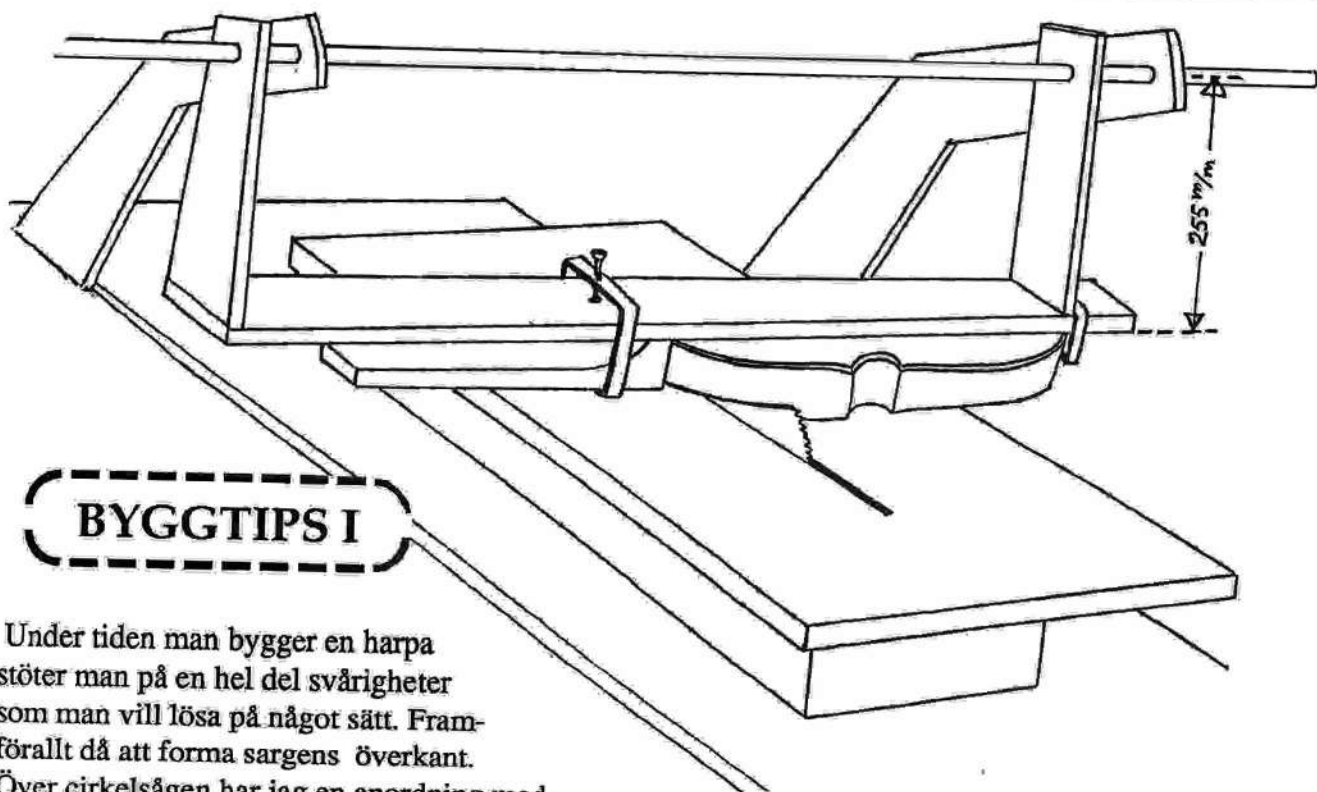

## BYGGTIPS I

Under tiden man bygger en harpa stöter man på en hel del svårigheter som man vill lösa på något sätt. Framförallt då att forma sargens överkant. Över cirkelsågen har jag en anordning med en "gunga" som hänger i ett stålrör. Under gungan fäster jag harpan med botten uppåt. Sedan är det enkelt att såga sargen. Klingan bör vara tunn och fintandad för att inte splittra sargkanten. För att få rätt välvning av sargen skall avståndet rör-harpbotten vara omkr 255 mm. (se skiss). Jag använder samma princip vid formning av stränghållarens översida. Avståndet rör-stränghållare blir då omkr 90 mm.

Vad lackningen beträffar använder jag polerlack, (ett cellulosalack). För att slippa tvätta penseln mellan varje användning har jag en burk med 4-5 cm lack, och efter lackning låter jag penseln stå i lacken med locket på.

Med bygghälsningar  
Åke Ahlstrand  
Örebro

## Folkmusikfestival i Karlstad

Alltid tredje helgen i november: 1990 15-18/11, 1991 15-18/11  
Danshus, Kurser, Folkmusiknattklubb, Konserter, Masslogi,  
Fesitvalfik, Öppet Hus på Museet, Barndans,  
Nyheter från år till år.

Vi specialbeställer musik till varje ny festival.

Kom till Karlstad och upplev de senaste svenska folkmusiknyheterna!

Kontaktpersoner: Anders Olsson tel 054-11 00 84, Marianne Almqvist tel 054-15 48 14.

 ur Folkmusikkatalogen

## FOLK -musik -dans -dräkt

EMMA har "allt" från Sverige, Norge och Finland under ett tak. Vår sakkunskap gör beställningen enkel för dig. Vi hjälper dig gärna och du når oss alla dagar. Leverans mot postförskott.

**HOS EMMA FINNER DU 300 LP-skivor med folkmusik. BESKRIVNINGAR, noter och kassetter till gammal-, folk- och byggedans.**

**LITTERATUR** om folkdräkt, folkliv, spelmän, instrument, spelskolor och byggbeskrivningar till instrument.

EMMA säljer spilåpipor, näverlurar, kohorn, **FIOLER**, nyckelharpor, **STRÅKAR** (du får provlåna), etuier, strängar och alla tillbehör.

**REPARATIONER** och omtagningar.

Ring eller skriv efter vår katalog.



Förlaget Emma

740 61 TOBO TEL. 0295-300 35

## NYCKELKNIPPAN 10-årsjubileum.

Några tillbakablickar och funderingar av *Sten Eriksson*.

När man anmäler sig till byggkurs för nyckelharpa så vet man inte så mycket om vad det innebär. Vi byggde 1976 och det var 12 deltagare i kursen. Av dessa 12 är i dag 6st aktiva nyckelharpspelare, varav 5 är i Nyckelknippan, vår 6:e medlem byggde året efter oss. Vi byggde till en början varsin "Lundinharpa", men efter besök på stämmor i Uppland blev vi nyfikna på Bäckström-Sahlström-harpan som vi tyckte klingade bättre. Ny kurs, ny byggsats och så hade vi varsin Bäckström harpa. Så tog spelet fart. Våra tidigare erfarenheter av musik var väldigt skiftande. Några av oss hade spelat fiol innan, någon hade spelat mandolin, någon rocktrummor, dragspel eller tvårflojt osv. Gunnar Nyström åkte på en cirkelledarkurs på Wik och satte sedan igång och gnuggade oss i harpspel. Det blev till en början upplandslåtar som vi spelade enstämmigt. Ibland kunde någon lära sig en andrastämman och då tyckte vi att det lät riktigt "proffsigt". Flitens lampa lyste över den blivande Nyckelknippan som 1979 bestod av 7 personer. Det var dags att mer officiellt bilda ett spelmannslag. Flera namn var på tapeten bl "Östra Sörmlands balla harpor", men det var nog lite vågat så vi fastnade för Gunnars förslag som då var "Nyckelknippan". Cirkelledare Gunnar blev vår förste ordförande och spelledare, och är så även i dag 1989. Vi hade börjat få lite spelningar och det stimulerade oss ganska mycket. Bland annat spelade vi i Radio Sörmland några gånger. Repertoaren var blandad; Äppelbo gånglåt, Polkett från Lövsta och nu hade vi tagit upp några Sörmlandslåtar, som t ex slängpolskor efter Axel Axelsson i Husby, som kom att bli något av en favorit för oss. Fortfarande var många låtar enstämmiga, men med tiden ökade kraven på oss själva och vi strävade efter att antingen lära in redan befintlig andrastämman, eller så var det någon som "snickrade" till en egen stämman. Att variera spelet är inte bara skönt för ev publik, det är roligt för spelmännen också. Ett sätt är, som man säger i Sörmland, att "chiffonjera" dvs kompa. I början på 1980-talet var intresset runtom i bygderna mycket stort för nyckelharpa så våra spelningar ökade i antal. Vi hade väl den fördelen

att vi bestod av bara harpor, många lag hade kanske en eller ett par harpor med i gänget men de försvann mer eller mindre bland fiolerna. Det finns många trevliga spelningar att minnas och jag skall ta fram några. 1982 blev vi inbjudna till "Landskappleik" i Hammar i Norge. Landskappleik är alltså en spelmanstävling men det skulle inte vi delta i, Nyckelknippan skulle medverka som "pitoreskt inslag". Vi framträdde på ett flertal platser både i Hammar och på själva tävlingsplatsen som var belägen på en underbart vacker plats som kan liknas vid en naturpark med en kyrkoruin och en del gårdar. Vår grupp uppmärksammades som en grupp orientaliska fåglar som ingen tidigare sett. Nyckelharpa var ett nästan



okänt begrepp även bland norska spelmän.

När vi omtalade att vi byggt våra instrument själva blev hänförelsen än större! Det var en oförglömlig upplevelse att få spela för normmännen!

Samma år fick vi också tillfälle att spela vid en direkt-sänd lunchkonsert från radiohuset. Där gällde inte bara att spela fint och medryckande, det gällde att anpassa tiden till de 30 minuter som programmet varade. Presentationen av låtarna gjorde vi själva och det hela förflöpte ganska lyckligt tror jag. En nyttig erfarenhet! Tänk om vi hade spelat eller pratat för fort och det hade blivit tyst på slutet! Ett annat projekt som jag tycker är roligt att nämna är ett samarbete med Alla Helgonakören i Nyköping. En dag blev jag kontaktad av dess ledare Bengt Fridén som undrade om vi var intresserade av ett samarbete. Vi kände varandra sedan tidigare och han hade nämnt att han var intresserad av nyckelharpa. Jodå, vi träffades och kom överens om en viss repertoar. Förutom två egna avdelningar skulle kören och vi göra musik tillsammans. Resultatet blev över förväntan. Tänk er Lillpolska och Lerbo brudmarsch med en kör på 30 personer sjungande 2-stämmigt olika tra-la-la och dam-da-da.

Vi i Nyckelknippan hade i förväg övat in en del sånger från 15-1600-talet i flera stämmor. "Den som frisker är och sund", var påfallande lik en gammal polska. "Ivrigt som en seglare" klingade mycket vackert på harpa och sång, för att nämna några inslag av många i konserten som framfördes i 3 olika kyrkor i Sörmland. En upplevelse med mersmak! (På 1800-talet fick spelmännen ibland inte gå över kyrkotröskeln med sin musik). 1985 spelade vi in kassetten "Nyckelknippan spelar låtar från Sörmland".

Intresset för harpan och dess historia har gjort att flera av oss har byggt silverbasharpor. Det är viktigt att kunna lite om harpans utveckling och hur man spelade förr. Hur kommer harpan att gestalta sig i framtiden? Kommer den 4-radiga harpan att så småningom att tränga ut den 3-radiga som silverbasen gjorde med kontrabasen, eller den kromatiska (3-radiga) med silverbasharpan! Den fantastiska uppgången för nyckelharpan under slutet av 1970-talet och hela 80-talet har väl planat ut lite. Det byggs ganska många harpor fortfarande, men hur kommer det att se ut om ungefär 30-40 år? 1950 skulle ingen kunnat förutse nuvarande utveckling! Ett är i alla fall säkert! **DET ÄR JÄTTEKUL ATT SPELA NYCKELHARPA!!**

Hälsningar från oss  
i Nyckelknippan.

Sören Gustavsson, Stig Söderström,  
Gunnar Nyström, Sten Eriksson, Pelle  
Lindqvist, Staffan Andersson.

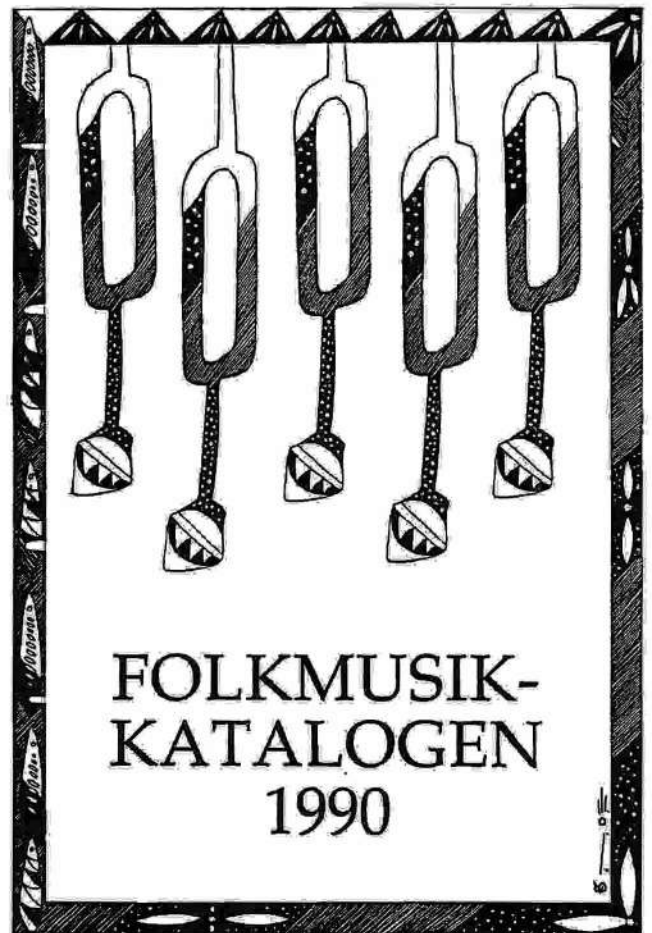

RFoD (Riksföreningen för folkmusik och Dans) har nu utkommit med en ny upplaga av Folkmusikkatalogen, Den har över 2000 namn och adresser bl a till Arrangörer, Artister, Byggare, Kurser, Stämmor, mm. Man beställer katalogen genom att skriva till: Folkmusikkatalogen c/o Anders Olsson Älvrosgratan 4 654 41 Karlstad.

P S Både Föreningen Nyckelharpan och Nyckelposten finns med ...

**DANSÅRET 1990**

**FOLKMUSIK OCH**

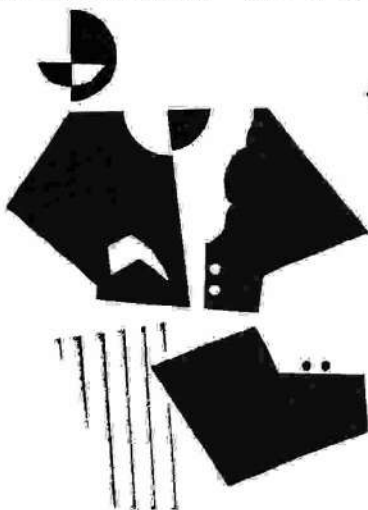

Detta  
pågår

NU!

**TONFALLET** är gratis och utges av  
Rikskonserter, Box 1225, 111 82 Stockholm,  
tel. 08/22 72 80

Redaktör och ansvarig utgivare Lars Westin  
Rikskonserter producerar skolkonserter, ungdomskonserter, interna och offentliga konserter samt ger stöd till musikaliska aktiviteter av olika slag.

Rikskonserter framställer läromedel för skolkonserter, utger informationsmaterial och småskrifter i musikaliska ämnen samt producerar grammofonskivor (utgivna på märket Caprice).  
AB Trycksaker, Norrköping 1987

ISSN 0346-329X

Glöm inte

Eric Sahlströms minnesfond  
P.G. Nr 461053-1



*...Vid reparation av Älvkarleby klockstapel var Byss-Calle med. Dagen var varm och arbetet gick trögt. Calle slog då vad med snickarmäster att göra en polska innan reparationen var färdig.....*

Hur länge hade då Byss-Calle på sig att gör polskan? Ja, följande sockenstämmeprotokoll (visserligen inte rörande Älvkarleby klockstapel) ger vid handen att det nog var gott om tid, Det blev nog tid till Klockstapelvalsen också.

## Ett klockstapelsbygge

En gammal karta från år 1706 ger en antydning om den enkla öppna klockstapel, som i äldre tid byggts för upphängning och skydd av kyrkans klockor. I tidiga sockenstämmoprotokoll omnämnas vid 1700-talets mitt, att det börjar bli angeläget med en grundlig reparation eller nybyggnad av stapeln.

Tack vare ett utförligt och detaljrikt sockenprotokoll från åren omkring 1770 har det blivit möjligt att få en synnerligen klar bild av, hur det gick till, när Hökhuvudborna skulle bygga klockstapel för nära 200 år sedan. Ur den sammanställning, som utarbetats av teol. dr Mats Åmark och införts i U. N. T. den 23 mars 1936 som ett aporopå till sockenkyrkans återinvigning, citeras:

"På allmän sockenstämma i mars månad 1771 klagades, att klockstapeln nu befinner sig bliva allt mer och mer osäker, så att man fruktade, att någon olycka kunde ske genom dess nyttjande, helst då ringning efter högstsälige Hans Kongl. Maj:t Adolf Fredrik nu kommer att ske var dag. För sakens närmare ordnande hade man efterskickat en man vid namn Söderström från una socken, som uti byggnad haver insikt och även uppsatt nyligen en klockstapel i Tuna, att han måtte besiktiga klockstapeln samt efterse på vad sätt den skulle kunna repareras.

Denne Söderström var nu uti sockenstämman närvarande och berättade, att han befunnit klockstapeln till sin grundställning vara så förrutnad, att han på intet sätt kunde repareras; utan att han borde nedertagas och ånyo uppsättas. Tillspord, om han ville detta arbete sig företaga, och hur mycket han begärde i betalning, yttrade han sig vara nöjd att detta arbete förrätta; och skulle hans arvode bliva 500 daler kopparmynt. Dock måste nytt virke anskaffas. Sockenborna förklarade sig vara nöjda att antaga honom till byggmästare under föreskrivna villkor. Virket skulle man framskaffa på vinterföret. De skulle giva honom båd, när arbetet kunde begynna.

En arbetsam tid började nu för Hökhuvudborna. Före midsommar hölls icke mindre än sex sockenstämmor.

Den 10 mars hade förteckning av Söderström ankommit och upplästes vid stämman. Det befanns därvid, att den blivande byggmästaren rekvirerat både många trån och även sådana, som uti socknen intet kunde finnas. — Man började bli en smula betänksam. — Svårighet förhölls även med timrets framförelse utur skogen i anseende till den myckna snö, som i denna vinter fallit. Ett annat förslag hade därför framkommit.

Man hade hört, att brukspatronen på Gimo, högädle herr Johan Lefebure, vore sinnad att bortsälja en klockstapel, uti vilken bruksklockan och annat setat. Man kom då den tanken, att det skulle avlöpa lättast för socknemännen, om man skulle handla den stapeln och nyttja verket i honom tillika med det som är uti gamla stapeln, att därav uppsätta en ny. Detta förslag föreföll samtliga socknemännen gott. Underhandlare utsågos att överlägga med brukspatronen på Gimo. Dock skulle byggmästaren först komma från Tuna och bese den påtänkta stapeln.

Vid sockenstämman den 1 april berättade kyrkvärden Nils Mattson i Wattesta, att han varit i Tuna efter byggmästaren. Denne hade nu besett stapeln i Gimo samt funnit, att man därav kunde hava nytta. Man hade även köpgjort med bruksinspektoren om stapeln för 600 daler. Dock fordrades 40 st. fullkomliga trån. Då sådana ej finnes på socknens skog, hade man begärt få köpa dem ifrån Boda skog i Ekeby socken, som hör under Gimo bruk. Detta hade inspektoren lovat, och dagen till dessa stockars hemförelse hade utsatts till 5. dag påsk.

Vid en ny sockenstämma den 20 maj kom stapelbygget åter före. Man hade nu slutat med vårbruket; och föreställes socknemännen, om man inte borde taga för sig klockstapelsarbetet, emedan tiden därtill nu var inne och verket (som tydligen hemförelset på överenskommen tid) syntes i denna torkan bliva gott gästet.

Några invände, att det näppeligen kunde låta sig göra i vår att företaga sig detta göromålet, efter en del värke är icke ännu så väl torrt. En del åter såsom gammalt väl torkat, och det icke skulle vara beständigt, om sådant skulle sättas tillsammans. Man stannade därför, heter det, att rådfråga Söderström och låta det komma på honom och hans ansvar, om han tilltror sig att av sådant värke kunna uppsätta klockstapeln, att den kunde bliva beständig. Gåve han därtill sitt jakande och ville därför vara ansvarig, så ville de med första företaga sig byggandet.

Den betrodde Söderström blev nu tillfrågad och hade även lovat infinna sig vid påföljande stämman den 2 juni. Men som han intet kommit, kunde socknemännen intet föresätta någon dag till arbetets begynnande, utan stannade i det beslut att, om han snart kunde komma, så skulle gånge till arbetets begynnande kallas. I detta beslut instämde även inspektör Wijberg på Gimo, men fann nödigt, att ett kontrakt upprättades med byggmästaren.

Fråga blev nu, var stapeln skulle stå. Om den skulle ställas på samma rum, där den förut stått, eller om den skulle flyttas närmare till vägen. Dock hölls före, heter det, att det i anseende till eldsvåda vore säkrast att ställa honom upp på sitt gamla rum.

En annan fråga hade även uppkommit: varest byggmästaren kunde få kost och husrum. — På ett mycket påtagligt sätt skymtar här den gamla naturhushållningen och böndernas rädsla att åtaga sig några onödiga kontanta utgifter. — En del voro nöjda att betala för honom 3 daler om dagen åt den, som hölle honom kost. En annan del tyckte, att det skulle förefalla dem lindrigare, om de skulle själva bära till honom mat och draga försorg om hans uppehälle sina vissa dagar i proportion efter deras hemmans storlek. Den saken blev dock oavgjord, till dess man skulle få höra byggmästarens egen tanke härom. — Hur saken ordnades, därom upplysa icke protokollen.

Emellertid tycks man ha gripit sig verket an med god framgång; ty blott en månad efter sista stämman hölls strax efter midsommar en ny sådan. Ett nytt förslag framkom här.



Sedan församlingens ledamöter nu företagit sig arbetet med den nya klockstapelns uppsättande, heter det i protokollet, och de icke sparade kostnad att göra den så fullkomlig och prydelig, som de kunnat åstadkomma, så föreställes, att det skulle lända dem till ännu större heder, om de även skulle förskaffa sig en ny klocka; helst den mindre klockan såväl är nog liten som till ljudet obehaglig och med den större inte överensstämmande.

Fråga blev nu om pengar till detta nya företag; och det egendomliga förslaget framlades, att kyrkan och församlingen kunde betala henne hälften var, då församlingen i avräkningen på sin andel kunde till klockgjutaren lämna den gamla klockan, som hör till henne till. — Varpå detta påstående grundade sig är icke klart. Intet i den gamla klockans inskrift tyder på annat än att den skulle ha tillhört kyrkan, försävt en skillnad skulle göras på kyrkans och församlingens egendom. Hon var, såsom av inskriften tydligt framgår, "gutin Gudi til lof och ära". Om hon tillkommit genom församlingens sammanskott eller genom någon enskild donators välvilja antydes icke.

Emellertid medgav man på stämman, att även kyrkan borde hava något för sina utlagda pengar. Därför kunde vid klockans utnyttjande något till henne av socknen betalas.

Efter något övervägande funno sig församlingens ledamöter häruti, helst, heter det, inspektorn på Gimo bruk, hr Nils Wijberg var så god och lovade, att på allt möjligt sätt bidra därtill, att kostnaden för församlingen skulle bliva så litet kännbar som det kunde ske. Det blev också beslutat, att ny klocka skulle hos direktören Meyer i Stockholm betingas, och att den skulle bliva så stor, att hon kunde tjäna till storklocka. Och lovade hr Inspektoren att däröfver draga försorg.

I början av det följande året 1772 stod den nya klockstapelns färdig, och den nya klockan, som beställts hos direktören Meyer i Stockholm, hade vid nyåret på vinterföret hemkörts och uppsatts i stapeln. Den 12 januari voro sockenmännen sammankallade för att rådgöra om betalningen för de utförda arbetena. Från Gimo bruk inlämnades en räkning, dels för klockans gjutning, dels ock för materialer, som församlingen bekommit till klockstapelns; vid vilken räkning, heter det, socknen inte hade något att påminna. När frågan förekom, på vad sätt var och en skulle deltaga till samma betalning, antingen efter öre- eller hemmantal, påstod en del, att det borde ske efter öretal. Men större delen ansåg, att betalning borde efter hemmantalet utgöras. Man enades därom, att såsom kyrkan betalar hälften uti den nya klockan, så borde socknemännen, när klockan vid begravningar nyttjas, till kyrkan något betala. En viss taxa fastställdes även.

Först vid majstämman 1772 hade man tillräckligt förhandlat om den nya stapeln och klockan. Det talades där om faran att ringa sönder den nya, dyra klockan. — Antagligen ville folk höra dess klang under långa och kraftiga begravningsringningar, som satte klockan i fara. — Man erinrade sig nu ett beslut vid prästmötet i Uppsala 1769, och i anledning därav föresattes ett vite av 6 daler kopparmynt för den eller de, som genom för starkt och häftigt ringande rubba den stältråd, som uti klockstapeln är till ett märke för ringare uppsatt. Och beslöts, att dessa pengar skulle utav sexmännen uttagas utav dem, som den gången ringt, samt att, om någon viss ej ville sig det påtaga, att då alla borde därför ansvarige vara.

Dessa bestämmelser tyckas dock icke ha varit tillräckliga. En ovanlig otur har följt denna klocka. Redan 1807 måste hon gjutas om och därefter ånyo 1814, för att slutligen ännu en gång, blott tjugu år senare eller 1834, omgjutas vid Grönvalls gjuteri i Stockholm."

Saxat ur

Sven Lannergårds

"Hökhuvud, byggd och människor". 1956

Lösning på korsord 3-89. En (1) insänd lösning med bifogad artikel! Lycklig och rättmätig vinnare: Hans Thellberg. Hans har tidigare insänt ett flertal artiklar och är därför väl värdig priset, en strängsats skänkt av Ingvar Jörpeland.

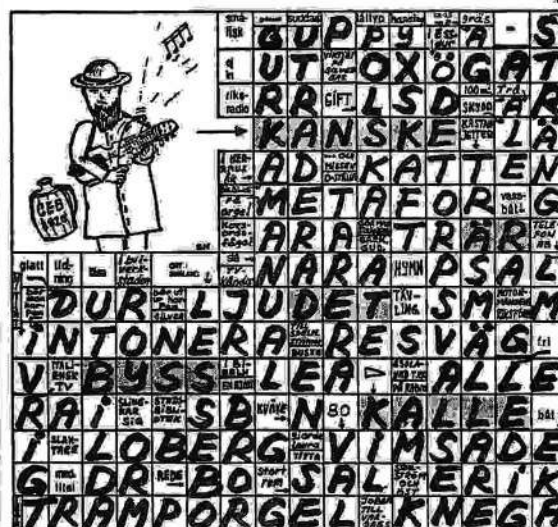

Ett förslag från Bertil Wettersten:  
Skicka in foto (svart/vitt) på Dig  
och/eller grupp så vi lär känna var-  
andra till utseendet.  
Bra idé tycker red.

Skriv  
till  
Nyckelposten!



Stålpenna No 158. Börspenna. Pris  
0,22 pr duss.





Bilden visar ett antal medlemmar i föreningen "Nyckelharporna Falun". Ordförande i föreningen är **Margareta Jansson**. Spelledare är **Kalle Rapp** (knästående).

**foto Esbjörn Hogmark**



Spelmansstämman i Kallhäll var som vanligt välbesökt. Det var **mycket folk**. (för mycket?).

**Foto Sven Nordin**



Samma dag som Kallhällstämman (typiskt !) hade ABF och **Johan Johansson** (till höger på bilden) ordnat med en byggtställning på Mariahissen. Johan tyckte att **Sven Nordin** (till vänster på bilden) skulle komma och spela. Och det gjorde han.

**foto okänd**

**Spelmansporträttet** denna gång är sammanställt av Kurt Magnusson ,  
Norsborg och Sven Nordin, Skogås.

Kurt Magnusson är "svärmors morbror släkt" med **Enfrid Norrbom**

### Gustaf Enfrid Norrbom

Född 28/12 1890 Norrby torp död 30/3 1972 i Morkarla socken. Gick i skomakarlära hos Törnqvist i Morkarla (förmodligen Ove Törnqvists farfar).

**Skomakare.** Spelade nyckelharpa sedan unga år. 5 syskon. Far: Anders Gustaf Norrbom född 3/11 1858 dog sommaren 1896. Då Enfrid var 5 1/2 år. Mor: Anna Sporrön född 8/9 1864 död 24/2 1950. Fadern spelade *salmodikon*. Modern sjöng. Förutom skomakare var han **skogs- och järnvägsarbetare** i ett flertal år. Enfrid var en sann kattvän. (☺). Han hade musiken i blodet och medverkade som nyckelharpspelare vid fester, danstillställningar och bröllop. Spelade tillsammans med **Viktor Vikman och Justus Gille**. Medverkade vid vagnshusdanser i **Österbybruk**. Spelade ihop med Salmakar-Kalle (Karl Österberg) med flera samtida spelmän. Levde ensam i torpet i Österbybruk. Enfrid har gjort bl a låtarna **Har-språnget** (Harschottis) och **Morkarlavalsen**. Medverkade bl a vid en spelmanstävling i **Film** 1954 och kom på 4:e plats.

En målning av Enfrid Norrbom finns i Morkarla hembygdsgård den är målad av konstnären Leif Anlund. Den föreställer Enfrid spelande på sin harpa och dansande ungdomar i bakgrunden. Naturligtvis finns Enfrids katt också med på målningen.

Tidningen **Nyckelposten** hoppas att till nästa nummer få fram noter till Harschottis och Morkarlavalsen.



Enfrid Norrbom c:a 1920

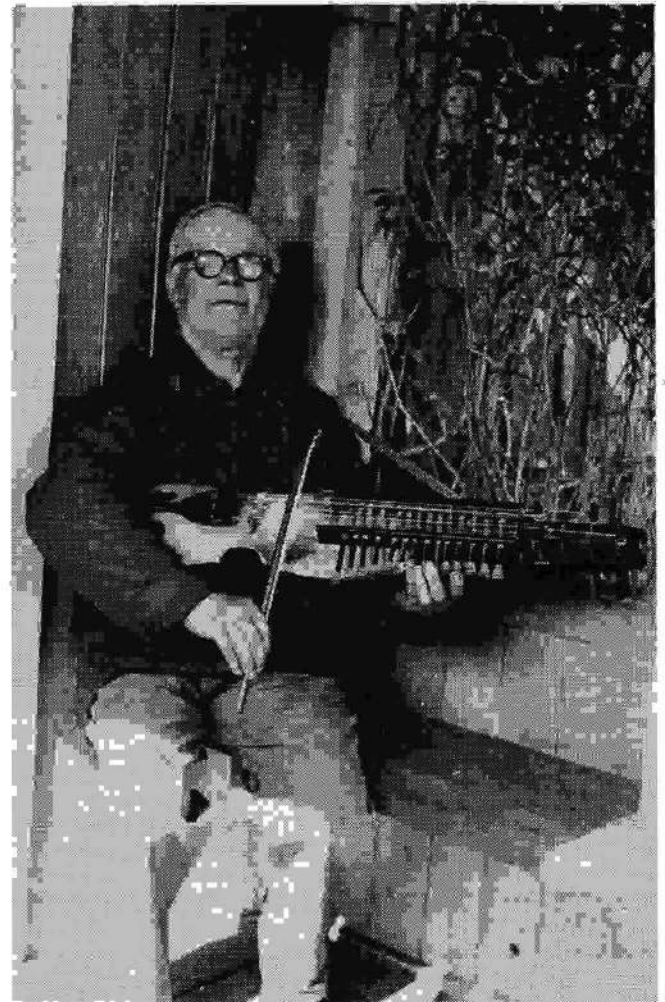

Till höger: c:a 1963  
foto Jan Ling

## BYGGTIPS II

Singö 1989-11-27

Bland alla fina byggtips som införes i Nyckelposten vill undertecknad också lämna ett bidrag vid byggandet av nyckelharpan. Vid utsågning av harpkroppens hals lämnar jag en klack kvar längst fram på dess undersida (se skiss). Klacken kan vara kvar där enda tills botten, lock, sadel, och spänn-skruvförstärkning fastlimmats samt mekaniken passats in. Dessutom måste man ta en bit av botten överloppsträ och limma på klackens undersida och därigenom får man samma höjd och arbetet går mycket lättare med den slutliga putsningen och formgivningen av harpkroppen.

Med bygg- och spelmanshälsning **Nils Karlsson** Pl 104 760 45 Grisslehamn



Instrumentbyggare  
**BJÖRN BJÖRN**  
RITNINGAR, MATERIAL & INSTRUMENT  
FÖR TIDIG MUSIK, FOLKMUSIK



### Priser

1 januari 1990

"Björnes" nya prislista är  
just utkommen. Ring å beställ!

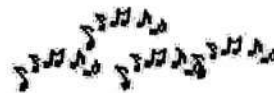

Stora Tollby gård Fole, 620 24 Dalhem. Tel. 0498-361 62 Postgiro: 64 95 61-8, Bankgiro: 5408-0767. Org.nr. 09-451016-0395

### Nytt år!

Nytt för i år är en ritning på en norsk lyra från 1400-talet - att ritningen på huslen är omredigerad. Det kommer även att hända med moraharpan så småningom.

Året som gick blev riktigt intressant och varmt, inte minst på grund av alla glada och nöjda kunder.

Ritningar		Säckpipa, Sverige m byggbeskr	85:-
Hummel, Sverige	80:-	Fiddla ca 1480 (Memling)	60:-
Langeleik, Norge	80:-	Fiddla tidigt 1300-tal	60:-
Langspil, Island	80:-	Husle, folklig fiddla	80:-
Epinette, Frankrike	60:-	Viola da gamba, diskant	115:-
Dulcimer, USA	80:-	Viola da gamba, bas	225:-
Psalmodikon, Sverige	80:-	Dansmästarefiol	75:-
Psalmodikon, Finland	80:-	Träskofiol	75:-
Nyckelharpa, "Moraharpan"	80:-	Fiol m byggbeskrivning	175:-
Nyckelharpa, "Esseharpan"	110:-	Hardingfela m byggbeskrivning	240:-
Nyckelharpa, kontrabas	75:-	Stråkharpa, Sverige	95:-
Nyckelharpa, silverbas	75:-	Stråkharpa, Finland	95:-
Nyckelharpa, kromatisk		Eolsharpa - vindharpa	80:-
ritning 3/4	100:-	Kantele, 10-str	85:-
ritning 4/4	100:-	Kantele, 18-str	85:-
byggbeskrivning	110:-	Kantele, 36-str	
Nyckelharpa, 4-radig	110:-	ritning	110:-
Lira, Blekinge	110:-	byggbeskrivning (finska)	70:-
Lira, Hälsingland	80:-	Renässansluta	80:-
Lira, Gotland	110:-	Mandolin (Gibson)	110:-
Lira, Värmland	90:-	Gitarr (Gibson)	110:-
Lira, Ukraina	100:-	Gitarr, klassisk	110:-
Lira, Frankrike (6 ritningar)	275:-	Gitarr, stålsträngad	110:-
Lira, nykonstr m byggbeskr	150:-	Cuatro, Venezuela	80:-
Lyra, Norge 1400-tal	75:-		



Den första  
klock kedjan.

Den  
så  
kallade

Ur-  
kedjan

Urkedja No 2670.  
Gar. nickel. Längd 27  
cm. Pris 0,95 pr st.



## STÄM INTE efter tutet i luren!

Ur häftet "Bilagan" som Televerket ger ut är följande saxat: Felstämt telenät? Säg, vet egentligen Televerket själva vilken ton ni använder till svenska folket? Lyft på luren! -Lyssna! Inte är det då den gamla välkända tonen "A" som hörs längre, inte! Varför? -inte är det någon ren ton, men det liknar ett "Giss" numera. Vi som musicerar saknar den. Finns hopp om bättring?

L Bergqvist, Floda

**Svar:** Rekommenderad internationell standard för kopplingstonen är 400-450Hz (svängningar per sekund). I vårt telefonnät har vi sedan länge använt 425Hz med tillåten avvikelse plus-minus 25Hz. Vissa stationer kan därför komma att sända kopplingstonen 440Hz, som är tonen A. I nya stationer med modern teknik är avvikelserna från 425Hz betydligt mindre. Slutsats: musikanter, som vill höra ett rent A, bör inte lita till kopplingstonen i telenätet.

Nils Rosén Televerkets Nätavdelning



### Roliga (?) historier

Det var bibelstund hemma hos arrendatorns. Frun läste högt ur bibeln: "och de togo sina harpor med sig och gingo ut och hängde dem i träden".

Gammeldrängen Jonas utbrister: -Var det inte fan så de behandlade fruntimmer förr i tiden.

.....

-Det var museiveckan i Åmål jag träffade min gamla harpa.....!

## HJÄLP!

Vi i styrelsen saknar en sekreterare! Vi tycker att just Du är lämplig! Kontakta Christer Kvarne för vidare upplysningar!

Tel 08-412512

## ANNONS

Nyttillverkade kromatiska nyckelharpor i gran byggda 1989. 4:a i betyg på ljud vid bedömningen av harpor i Österbybruk. Olle Plahn tel 023-23564.

Det finns en nyckelharpförening i Falun! "Nyckelharporna Falun" kallas föreningen, som har ca 40st medlemmar. MVH Olle Plahn Falun.



Presstopp

Här nedan återges det brev som Lena Höög fick från Sveriges Television, efter det att dom fått listan med 3000 namn (uppropet "mer folkmusik i radio och TV"):

Ang folkmusik och dansåret 1990

Först av allt, ursäkta för att du fått vänta så länge med att få ett svar på ditt brev och namninsamlingen.

Som du förhoppningsvis uppmärksammade, sände vi direkt från invigningen av folkmusikåret, Kanal 1, den 21 jan. Producent

Helena Elmqvist.

Jag uppmanar dig att ta direktkontakt med lämpliga programredaktioner inom Sveriges Television respektive Riksradien när speciellt intressanta musikarrangemang planeras.

Vad gäller TV, kan jag tänka mig att det kan vara idé att höra av sig till Tre kvart, Svepet eller Caramba, alla på 08-7840000. Eller också kan ni höra av er till närmaste TV-distrikt. Adressen finns på sista sidan i den bifogade fakta-broschyren (finns på red).

Många hälsningar Bengt Korpås  
Informationsavdelningen.



**HEJA NORGE!** Av Norges 3st medlemmar har en skrivit till **Nyckelposten**. Vi i Sverige har inte lyckats med en enda trots c:a 300 medlemmar!

*Til "Nyckelposten"*

Her i Kongsvinger-distriktet er vi 6 ivrige nøkkelharpspillere. Den 24-26 nov var vi på et alle tiders kurs i Värmlandsgården, några km från Hagfors. Vi kjører 16-17 mil for å få vare med. På denne måten vil vi sende vår takk til arrangører og instruktører. En i vårt gjæng var syk så denne gangen var vi 5: Oddgeir Martinsen, Stig Ingvar Bredesen, Per Ruud, Ragnhild og Helge Helgesen.

*Hjertlige hilsner*

*Ragnhild.*

"Takk" Ragnhild för den trevliga insändaren.  
Red.

Här skulle det ha stått en insändare till !!

Nyckelposten ber att få gratulera LENA JÖRPELAND som fyllt ~~70~~ år. (Jag tror inte att det går att räkna ljusen på tårtan). Lena som spelar både fiol och harpa (även krom) är ju mest känd för sitt sirliga och traditionsmedvetna spel på **SILVERBASHARPA**.

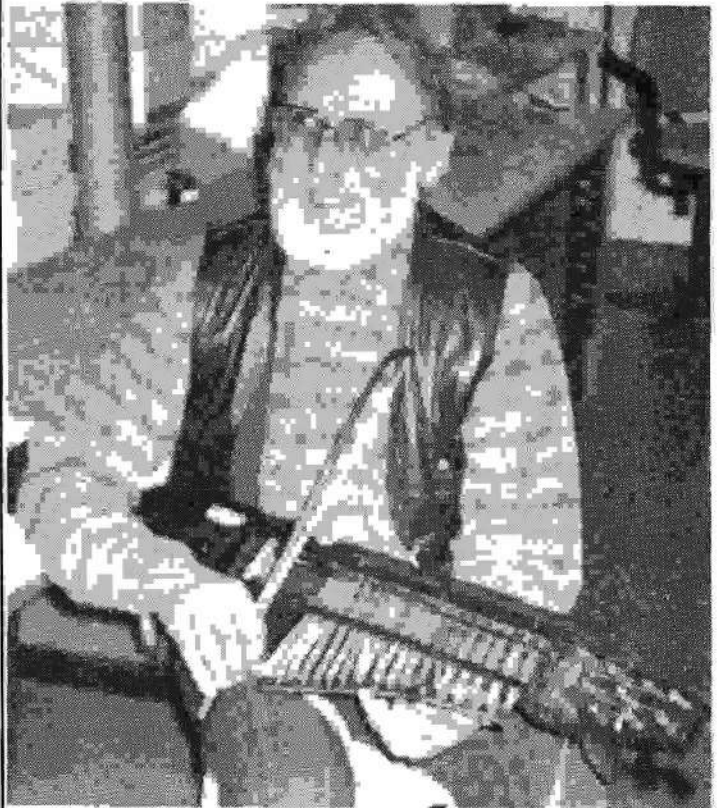

Denna glada spelman var en bland många som syntes i "kändisvimlet" på Lenas party. Hasse Gille spelar här på sin "Byss-Kalle-harp-rekonstruktion" m a o en kontrabasharpa. Nått "mysko" var det med harpan för alla Byss-Kalle låtarna låg perfekt på harpan.

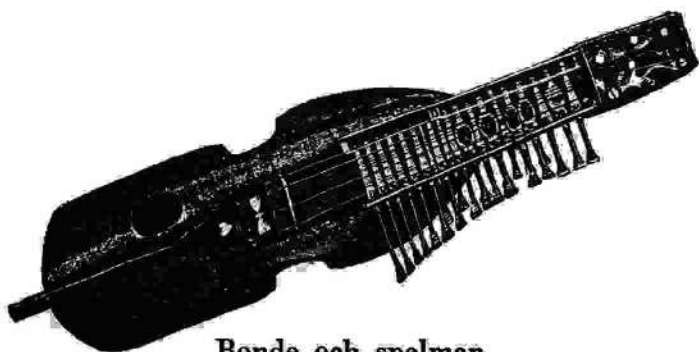

## Bonde och spelman

Av Rune Lundqvist

När man på närmare håll har lärt känna Uppland och blivit intim med landskapet och dess befolkning, kan man inte undgå att lägga märke till en sak. Man blir förvånad över den utpräglade hembygdskänsla, som där alltjämt råder.

Känslan för att bevara och föra vidare visar sig på skilda områden. Ett bland dessa är spelmansmusiken. Här har Uppland en mäktig tradition att förvalta. Att den förvaltas väl får man en känsla av, när man hör våra dagars spelmän med stor inlevelse spela sina förfäders låtar.

De uppländska spelmansnamnen är många och spelmännens öden skiftande. Många av dem är omgivna av legender, vad spel och personlighet beträffar, legender, som gjort dem till mystiska och övernaturliga förmågor i varje sentida spelmans medvetande. Andra däremot nämns bara som ett spelmansnamn och därutöver vet man mycket litet om dem.

En bland dessa, som kommit i skymundan, men vars berättigande på intet vis är mindre än de övriga, är bonden och spelmanen Anders Andersson, Syltbo, i Hökhuvuds socken. Hans namn är inte känt i så stor utsträckning, och det beror nog mest på hans stillsamma och tillbakadragna liv och väsen.

Jag skall därför i någon mån försöka, att här ge en bild av denne spelman.

Anders Andersson föddes i Börstils socken år 1841. Om och hur den unge Anders barndom tedde sig, vet vi ej mycket. Ett är ändock säkert. På ett tidigt stadium kunde hans musikaliska förmåga skönjas, och den utvecklades snart nog utöver det normala. Att hans musikaliska känsla kom att omfatta nyckelharpan var ingen tillfällighet. På den tiden var nyckelharpan det förhärskande instrumentet i norra Uppland, och där fanns många harpspelemän. Den unge Anders föräldrar blevo snart medvetna om, att de i sin son hade ett stort spelmansämne. De skaffade honom snart nog en god läromästare. En sådan tillgång hade de i storspelmannen Jan Nilsson i Norrskedicka by i samma socken.

Denne Jan Nilsson var född i början på år 1800 och dog år 1878. Till yrket var han bonde och spelman, men framförallt spelman. Vitt omkring var han känd för sitt "kvittrande" och lekfulla spel. Nyckelharpan hanterade han virtuösmässigt, sades det. En av Gävletidningarna skrev år 1905, att denne Jan Nilsson, i skicklighet kunde jämföras med Byss-Kalle från Älvkarleby. I artikeln fastslås att Jan Nilssons spel var fullt jämbördigt, fast något vekare.

Vi skall här komma ibåg, att Byss-Kalle genom tiderna varit Upplands förnämsta spelman. Att Jan Nilssons spel var något vekare, är ett omdöme, som i våra dagars spelmanskretsar vunnit större gehör.

Den unge Anders Andersson kom alltså i goda händer, och han gjorde nog allt för att efterlikna sin läromästare.

När Anders nått mogen ålder, utflyttade han från Börstil till Änö by i Hökhuvuds socken. Där var han först dräng, men gifte sig snart med en av flickorna i gården. Efter giftermålet köpte och bosatte han sig på ett hemman inom samma bys gränser.

Här börjar nu hans bondegärning och kamp för tillvaron. Några större rikedomar lämnar inte de små och steniga gårderna, men familjen hade sin bärgning och i förnöjsam idoghet hjälptes de alla åt.

Kärleken till nyckelharpan stod fast. Otaliga äro de kalas, bröllop och logdanser, där Anders Andersson med sin musik livade upp de närvarande. Han var aldrig "nöbedd", som det hette, utan kom alltid, när han blev kallad. Genom sitt fina och försynta väsen blev han särskilt vän med ungdomen, och när dessa hade sina bjudningsdanser, var han självskrivnen och kom då alltid i god tid med harpan under armen. Ej heller var han "nöbedd" när han skulle spela. utan dansen gick utan avbrott, mest hela natten och slutade först någon gång på morgonsidan.

Nyckelharpan djupa resonanstoner understöddes av spelmansens taktfasta stampningar. Han satt i ett hörn, alltid iklädd rundkullig "skarphatt". Denna var alldeles grå av damm, när dansen avslutades. Någon som helst traktering i form av sprit tog han ej emot. Han var till skillnad från många av sina kolleger helynkterist och förmanade även ungdomen att avstå från att bruka sprit. Där emot rökte han gärna och då helst cigarrer, som på den tiden räknades som stor lyx. Han hade även bestämda åsikter. När han ansåg, att dansen borde avslutas, stämde han alltid upp en ljus och glad vals. När de dansande hörde denna vals, visste de, att nu hjälpte inga övertalningar, därför döpte de låten till "Sängvalsen", men klockan kunde då vara 5 på morgonen.

Att han älskade att spela är säkert, men det fanns också problem i samband med denna spelmansgärning. Hustrun blev genom den väckelserörelse, som drog fram på 1870-talet, djupt religiös. I nyckelharpan såg hon ett djävulens redskap att locka människan till synd, och hon ansåg, att ungdomen sålde sin själ i dansens virvlar. Dessa ständiga förebräelser gjorde hennes make betänksam, och det kunde gå långa perioder, då han inte rörde sin kära harpa. Att helt upphöra med musiken gick nu inte, och detta förorsakade ständiga slitningar makarna emellan.

Hustruns livssyn gjorde, att Anders Anderssons spelmansfärder kom att röra sig inom en snäv cirkel. Det var mest byarna runt omkring Änö, som fick glädjen av hans musik. Häri ligger också förklaringen till att han ej blev känd i vidare kretsar. Självt var han också mycket stillsam och omgav sig aldrig med någon mystifikation i likhet med andra spelmän.

I regel spelade Anders Andersson ensam, men vid större tillställningar och fester hade han på senare år hjälp av en fiolspelman, som hette Per Ersson. Denne var ifrån Björsta by, och Per Erssons förnämsta uppgift vid dessa tillfällen var att sköta sekunden.

I stort sett förlöpte Anders Anderssons bondetid lugnt. Hans enda bekymmer är hustruns tilltagande religiösa tungsinne. För att i någon mån skingra detta, går han så långt att han år 1895 säljer hemmanet och köper ett nytt i grannbyn Uppskedicka. Han hoppades, att den nya miljön och den mera centralt belägna platsen i någon mån skulle skingra hennes svärmod. Häri misstär han sig emellertid. Någon bättring inträder ej — tvärtom — hustruns grubbel blir enbart värre. Hon går slutligen så långt, att hon bränner upp hans nyckelharpa. Allt detta gör hon i uppriktig välmening för att frälsa mannen från detta onda redskap. Men det räcker inte för att ge ro i hennes själ. Den 4 april 1896 blir Anders Andersson änklings. Hans hustru dränkte sig denna tidiga vårdag i Olandsån.

forts nästa sid



Nu begynner en ny tid för Anders Andersson. Han säljer sitt nyköpta hemman och köper en stuga i Syltbo i närheten av sitt förtra hem och börjar nu mer än förr ägna sig åt nyckelharpan. Det är från denna tid, som äldre sagesmän uttrycker sin beundran för han spel. Det är tydligen nu, som den verkliga storspelmannen blommar upp och når kulmen i sin konst. I ortens tidning kan man efter en spelmanstävling i Vigelsbo läsa följande: "Anders Andersson — en reslig åldring med bleka intelligenta drag. Slog genast vid första sträckdraget igenom som ulla kandidat till första pris, Klockren stämning av strängarna, felfri intonering för tangenterna. Hans teknik gränsade till virtuositet, aldrig ett felgrepp, ehuru han lät höra utvalda gamla låtar, avsedda enbart för nyckelharpan mästare — — —."

Här få vi klar uppfattning om, vad denne spelman förmådde prestera, och det stämmer väl överens med vad samtidiga iakttagare ha sagt. Till ovannämnda beskrivning kan tilläggas, att hans spel dessutom var mycket lekande och uppfyllt av drillar och andra tekniska finesser. Härifrån efterliknar han sin läromästare Jan Nilsson, som var berömd för sitt "kvittrande" spel. Temperamentet hos Anders Andersson gjorde också, att han vid sitt framträdande med nyckelharpan aldrig använde sig av några pajaskonster. I stället präglades hans framträdande av lugn och värdighet.

Det var nog ingen tillfällighet, att han i tävlingen vid Vigelsbo erövrade ett första pris på 10 kronor. Vid samma tillfälle spelade han även tillsammans med Per Ersson i Björsta och fick tillsammans med denne ett annat pris på 5 kronor för utmärkt samspel.

Anders Andersson hade två söner, och omkring år 1900 utflyttade dessa till Amerika. Fadern blir nu ensam, men klarar sig ändå ganska bra i sin stuga. Det går en tid, men så börjar brev komma, där sönerna mer och mer enträget uppmanar fadern att resa efter till Amerika. Men det tar emot för den åldriga spelmannen. Han har sina rötter djupt fästade i hembygden. En resa över Atlanten är för honom ett äventyr så stort, att han ängslades däröver, han som aldrig varit utanför sin hemtrakts gränser. Men ingenting hjälper. En av sönerna kommer hem och lyckas övertala honom, och den 8 okt. 1907 utflyttar Anders Andersson till Amerika.

Någon tid före avresan blir hans nyckelharpa sönderslagen på en bjudningsdåns i en av grannbyarna. I vissheten om att han snart skulle resa hemifrån, kände han ingen större lust, vare sig att laga den eller skaffa ett nytt instrument. "Jag kommer ändå aldrig att spela därborta", brukade han säga. Strax före avresan lyckades dock en spelman i Östhammar, som hette Sjulander, övertala honom att låna ett av hans instrument, för att som denne sade: "Låta amerikanerna få höra, hur en nyckelharpa låter."

Hur Anders Anderssons liv gestaltades i den nya världen veta vi föga om, men omkring år 1912 slutade han sina dagar där. I hans uppländska hembygd lever ännu minnet kvar i de byar, som han glädde med sin musik. Hans låtar är däremot glömda, utom ett fåtal, som ej är honom värdiga. Själv vilar den gamle spelmannen i den amerikanska jorden. Han hade kanske förtjänat att till slut få vila ut i den hembygd, som han älskade och aldrig ville svika.

*Knäppvals från Hökhuvud Svenska Låtar nr 50 (uppländskdelen)*

Knäppvals från Hökhuvud, upptecknad vid spelmanstävling i Uppsala 1909 efter hökhuvudspelmannen Åklander.



Saxat ur  
Sven Lannergårds  
"Hökhuvud, byggd och  
människor". 1956

Kontaktbladet

**NYCKELN 2**  
HT 1989

Södermalmsskolans Hem- och skolförening

**T U R att vi inte kallade vår tidning för "Nyckeln" för det är redan "upptaget". Det är kontaktbladet för Södermalmsskolans Hem- och skolförening som har det namnet.**



## Hur kan vi göra ett scenframträdande bättre?

av Sven Nordin

Här kommer en artikelserie som är tänkt ska handla om på vilka sätt spelmannen bättre kan nå ut med sin musik till publiken. Första delen beskriver:

### Tekniken runt mikrofoner och högtalaranläggningar.

Att högtalaranläggningarna ofta är undermåliga på exempelvis spelmansstämmorna känner väl de flesta till. Arrangörerna tänker "det är bara svensk folkmusik så det går bra med vilken högtalaranläggning som helst". Men så är inte fallet! Förklaringen är nämligen den att ett stråkinstrument t ex nyckelharpan har en rik övertonsflora (många toner höga i frekvens lika med diskant av varierande styrka) som ställer stora krav på högtalaranläggningens sk dynamik och frekvensgång. Med dynamik menas förmågan att återge svaga och starka toner utan förvrängning, med frekvensgång menas förmågan att återge toner av låg och hög frekvens. Som exempel på toner av låg frekvens kan nämnas C-bordunen på nyckelharpan och toner av hög frekvens högsta G-tonen på A-strängen, i motsats till en synthesizer (elorgel) vars övertoner och dynamik i de flesta fall är begränsad i själva instrumentet. Vad krävs mer än en bra högtalaranläggning? Jo bra mikrofoner, för oftast är det mikrofonerna som begränsar anläggningens kvalitet. Att här nämna fabrikat- och typbeteckningar har mindre betydelse eftersom sortimentet på marknaden skiftar snabbt. Om man har möjlighet att påverka inköp lån, eller hyra av mikrofoner ställ då krav och välj mikrofoner med bra dynamik, frekvensgång och riktungsverkan. Man skiljer på mikrofoner för inspelning på t ex bandspelare för studiobruk och mikrofoner för sk PA-bruk (Public-Address) dvs högtalaranläggning för exempelvis en spelmansstämescen.

### FEL

Fig 1

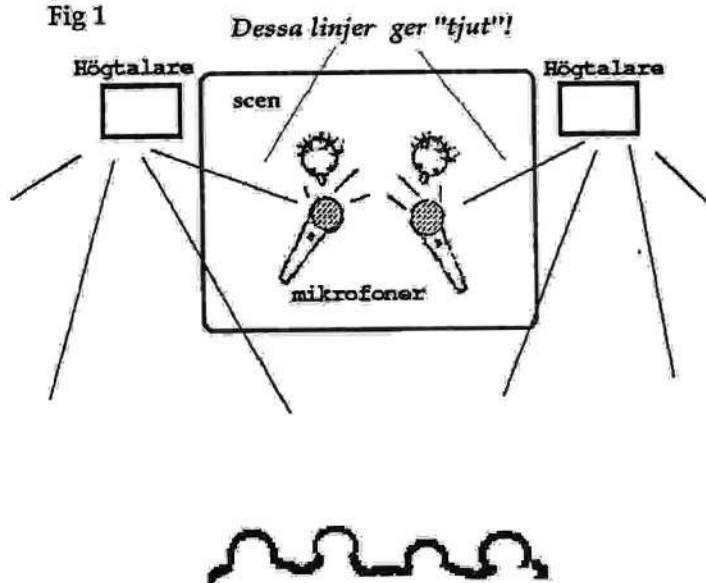

En av skillnaderna på dessa mikrofontyper är mikrofonernas riktungsverkan. En mikrofon för scenbruk måste ha bra riktungsverkan och bör alltså inte ta upp ljud som kommer bakifrån. Likaså bör den inte ta upp ljud som kommer från sidorna och framför allt inte ifrån högtalarna eftersom det då uppstår rundgång och det börjar tjuta i högtalarna. Hur skall man då placera mikrofonen i förhållande till sitt instrument? Teoretiskt sett ska avståndet till mikrofonen vara ungefär lika med instrumentets storlek och detta för att få en rätt sk ljudbild (vad örat hör). Men för nyckelharpan del blir det i praktiken ett avstånd på halva instrumentets längd. En annan faktor som påverkar avståndet är hur starkt eller svagt man spelar, (obs använd ej benämningen högt eller lågt då det av ljudteknikern kan tolkas som höga respektive låga toner dvs diskant- och bastoner). Det mesta av ljudet från stråkinstrumenten kommer från området runt stallet varför mikrofonen bör riktas åt det hållet. Använd flera mikrofoner om det finns möjlighet till detta, ljudbilden blir då bättre. Använd också en extra mikrofon att prata i. Tala med den person som sköter anläggningen och förklara för honom hur han ska placera mikrofonerna. Det är också bra för honom att i förväg veta vilka instrument som man ska spela på då skillnaden mellan exempelvis ett munspel och en kontrabas ljudmässigt är stor. Ett tips; be någon i publiken att ge ett tecken på hur det låter. Beträffande mikrofonplaceringen för större grupper: placera en eller två mikrofoner ovanför gruppen högt upp för att få det totala ljudet från alla i gruppen. Vad kan man göra för att få ut det bästa av en högtalaranläggning men också undvika rundgång med åtföljande tjut i högtalarna?

Ja det är viktigt att högtalarna placeras rätt i förhållande till mikrofonerna. Bäst kan detta beskrivas med hjälp av följande bilder nedan enligt fig 1 och fig 2.

### RÄTT

Fig 2

Här finns inga sådana linjer!

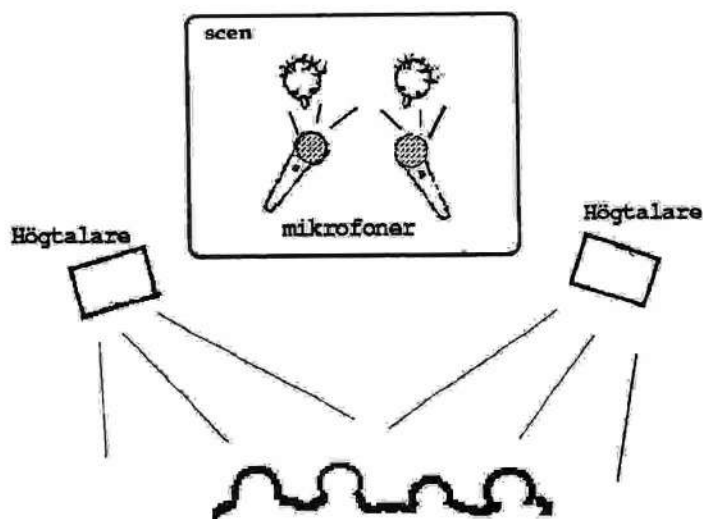



Dessa beredde honom tillfälle att lära sig spela orgel, han tog examen ock blev klockare ock organist i Björklinge sn, där han dog vid slutet av 1840-talet som en förnögen man. Hans harpa, halvtannat sekel gammal, ägdes nu av Jansson. Nämnande Jan Ersson hade vidare en sonson J. Engström, hammarmed vid Lövssta bruk, som var en stor spelman. Han hade yttrat, att han hade 2½ midsommarnätters dagg på sin harpa (han spelade på dansbryggan vid Lövssta bruk). Janssons far ock två morbröder voro också skickliga harpspelmän. Sålunda ha vi här ännu en äkta spelmannsstäkt. Jansson själv började vid 8 års ålder spela harpa, senare även fiol. Han sökte då lära av äldre spelmän. »Den förnämsta av mina ideal var ock är ännu Joh. Bohlin», säger han. Vid 20 års ålder lade han bort harpan ock fiolen för dragspelet, som då kom i ropet. Harpan kastades undan på en vind ock fick ligga där glömd i 30 år. I början av 1900-talet letade han åter upp den, satte strängar på ock började uppliva de gömda skatter av gamla låtar, som han lärt som barn. »Nu har», säger han, »harpan åter blivit mitt käraste sällskap som en vederkvickelse efter arbetets mödor.» Många av Janssons låtar ha namn efter den tåkt, folket sjöng till melodierna, t. ex. »Fjol om jul, när jag var bruds», »Lite ost ock bullar», »Två trappor opp i Urvädersgränd», »Si va loppor mor har», »Aldrig blir den bruden jungfru mera» o. s. v. Jansson erhböll fjärde pris.

**J. E. Jansson**, Kärven, Hållnäs s:n, f. d. hemmansägare, född d. 7/2 1848 på samma ställe. Farfadern var spelman. Började spela vid 10 års ålder. De flesta stycken han spelar, har han lärt av Janne Wedin. Erhböll extra pris.

**Gabriel Johansson**, Råstaholm, Tensta s:n, stätkarl, född d. 7/12 1850 i Bärgeby, Vondels s:n. Fadern, farfadern ock en farbror voro harpspelmän. Johansson började spela vid 12 års ålder.

**Erik Alfred Källberg**, Tinneröboger, Vesslands s:n, f. d. båtsman, född d. 31/8 1847 i samma by, där han nu bor. Började spela vid 12 års ålder med Erik Andersson i Nöttö ock Janne Wedin som läromästare. Erhböll extra pris.

**Ture Larsson**, Gryta s:n, född 1895. Har spelat blott ett år. Erhböll prisdammarnes extra pris »till uppmuntran».

**Erik Petter Levin**, Skutskär, Älvkarleby s:n, fabriksarbetare, född d. 24/7 1877 vid Väshy gård, Tierps s:n, sedan uppfödd i Gillbärge, Tolfta s:n. Morfadern var spelman. Levin började spela vid 23 års ålder.

att Gås-Anders var en riktigt äkta, gammaldags spelman, som endast levde för sin fiol ock som också utövat ett mäktigt musikaliskt inflytande i hela sin trakt.

En annan gammal spelman som synes ha varit mycket berömd, dock icke mäst för sitt spel, utan fast mer för sin förmåga att »förgöra», kallades Gulamåla-Viten<sup>1</sup>. Hans verkliga namn har jag icke lyckats få reda på, inte håller varför han kallades »Viten». En del säga emellertid, att detta berodde på att han hade vitt hår; andra säga, att orsaken var den, att han alltid vid bröllop red på en vit häst. Namnet »Gulamåla-Viten» möter oss ofta i spelmannsägner från norra ock nordöstra Uppland.

Så berättas det att Byss-Kalle ock Gulamåla-Viten skulle spela tillsammans vid ett bröllop i Lövssta. Under det vigseln försiggick i kyrkan, stodo båda spelmännen med sina nyckelharpor utanför, beredda att klämma i med brudmarschen, när bröllopsståget kom ut ur kyrkan. De hade kommit överens om att ej krångla för varandra; men just som brudföljet kom ut ock spelmännen stämde upp brudmarschen, började tagten i Byss-Kalles stråke falla, det ena efter det andra, till sist alle-sammans. Men Byss-Kalle var beredd, han drog fram en annan stråke ur stövvelskåfet, ock nu gick det bra, tills de kommo till bröllopsgården. Sedan alla fått till bästa, mat ock dryck i långa banor, börjades dansen, men så mitt under brudpolskan sprang storbasen på Byss-Kalles harpa. Han var emellertid redo även denna gång. En sådan sträng som storbasen på en harpa brukar i vanliga fall hålla ända till 10 år, ock Byss-Kalle hade kort före bröllopet satt på bl. a. även ny storbas. Han låtsade melltid om ingenting, utan satte helt lugnt på ny sträng, ock så fortsattes spel ock dans en stund, till dess ett, tu, tre Gulamåla-Vitens harpa ramlade ned på golvet i bara spillror. Då blev emellertid Gulamåla-Viten arg, sprang upp från stolen ock slog hop sina händer framför Byss-Kalle. Detta hade till följd, att denne blev alldeles stel ock ej kunde röra så mycket som ett finger. Han bad då en av de närvarande att taga fram en liten flask, som Byss-Kalle hade i sin ficka, ock giva honom

<sup>1</sup>) Gålamora-Viten från Gålamora eller Gålarnora, en by i Valö socken i Roslagen. Som han emellertid i norra Uppland är mäst känd under namnet Gulamåla-Viten, använder jag här denna benämning.

en droppe därav. Sedan Byss-Kalle fått detta, kryade han så småningom till sig, ock det dröjde ej länge, förrän dansen var i full gång igen, ock nu utan något vidare krångel, ty då Gula-må-Vien nu var utan harpa, gick han från bröllopsgården ock kom ej tillbaka.

Bland mängden av övriga omtalade äldre spelmän skola vi vidare i korthet omnämna några.

**DANIEL SKÄRBERG** från Gårdsåker i Älvkarleby, född 1811, var en av Byss-Kalles lärjungar ock av många ansedd som hans främste efterträdare. Han var vida anlitad ock säges ha spelat på minst 100 bröllop. Särskilt omtalade voro hans svårspelade 16-dels-polskor, som han spelade på s. k. ankelharpa.

**ANDERS PÄRSSON**, nattvakt vid Sandbro gård i Björklinge under 50 år, död 1894 vid 74 års ålder, uppges som en ovanligt duktig harpspelman. Han spelade ofta tillsammans med Gås-Anders överallt i trakten kring Uppsala.

**Erik Andersson, Pingeln**, bonde i Nöttö by i Vessland, var ansedd som en mycket skicklig harpspelman. Han var särskilt berömd för taktfast ock hartigt spel. En egenhet hos honom var, att han lät höra ett egendomligt strupljud, då han spelade, ett ljud liknande en hundns morrande.

En mycket berömd spelman var skomakaren **J. HOLMAREN** från Långbacken i Rasbo, Långbacka-Jan. Han säges ha lät sig spela av strömkarlen vid en bro i Hov. Han spelade både klarinet ock flöj, men särskilt hans flöjspel hade rykte om en rent övernaturlig makt. Det berättas sålunda att, då han en gång spelade på ett bröllop i Alunda, började fram på morgonen både bord ock stolar att dansa, ock han kunde omöjligen själv låga från sig folken, utan andra måste laga den av honom. Inte ens detta jälpste emellertid, folken spelade alljämt, där den låg på en släng. Långbacka-Jan blev sedermera vansinnig ock dog i Uppsala omkring 1870.

Bland Upplands bästa harpspelmän nämnes också **Janne Wedin**, född i Vela, Vessland, 1832 ock boende där till sin död 1874. Till yrket var han timmerman ock jägare. Han lär ha spelat utomordentligt väl ock var mycket anlitad. Han hade lärt sig spela av **Evert i Tierp**. Det är en ofta nämnd spelman, lärjunge till Byss-Kalle, men om vilken jag ej kunnat inhämta närmare upplysningar. Wedin hade sin harpa ständ på ett för

Redaktör **Leffler** anser, att denna förbättring bör kunna bli till avsevärt gagn för harpmusiken, särskilt därför att den möjliggör åstadkommandet av olika basakkord ock sålunda minskar de västa oöfgenheterna med den vanliga harpan. Härigenom bör denna harplyp göra, att hela fördraget blir mera nyttbart, ock genom dessa förbättringar kan också — ock detta är av den största betydelse — harmonisinet ock den musikaliska nyfån hos harpspelarna väsentligen höjas. **Gullbergsons** förfärd om nyckelharpmusiken måste därför anses vara mycket stor. Han deltog utom tillfällan.

**Johan Hallberg**, Rasbo, Tierps s:n, f. d. soldat, född d. 17/2 1836 på samma ställe. Började spela vid 12 års ålder. Spelar ett 50-tal låtar efter den berömda spelmannen **Elin** i Bäggeby, Tierp, ock efter **Byss-Kalle**. Erhöll extra pris, en pokal, för söriginell ock värdefull repertoar.

**Pet Høllgren**, Norråsen, Films s:n, gruvarbetare, född d. 25/2 1850 på samma ställe. Morbrodern **O. Westerkron**, Gyllby i Tyngelsnora s:n, var en berömd spelman. Han lärde Høllgren spela, då denne var 14 år gammal. Spelar hundratals gamla låtar på sin harpa, som han själv förfärdigat.

**Anders Holmgren**, Givle, bokhållare vid Gålle Dagblad, född d. 8/2 1852 vid Holmsånger, Vesslands s:n. Hans morfärs far var en skicklig harpspelman. H. började spela vid 7 års ålder med **Erik Andersson, Pingeln**, ock **Daniel Skärberg** som lärromästare. Kan spela ett 80-tal låtar, därra de flesta 8-dels- ock 16-dels-polskor, ett 20-tal valser, ett par gamla skänkflåtar ock några brudmarscher ock brudpolskor. Bland polskorna äro tre i molltonart. Bland dessa har han lärt en del av **Pingeln**, några efter **Mats Wesslén** ock ett fångotal efter **Byss-Kalle** genom **Daniel Skärberg** ock dennes samtid. **Byss-Kalles** polska **Storsvartens**, som **Holmgren** ock flera andra spelade vid tillfällena, säges ha tillkommit så, att då en gång en häst icke förmodade dra upp sitt lass för **Älvboken** vid **Karl XIII:s** bro i Älvkarleby, satte sig **Byss-Kalle** upp på lasset ock spelade denna polska: den livade hästen, så att han drog upp sitt lass. Hästen var svart — därav polskans namn. H. erhöll tredje pris.

**Anders Gustav Jansson**, Ingstarbo, Öster-Lövsta s:n, hemmansägare ock häradsdommare, född d. 27/6 1852 på samma ställe, där han ännu bor. Hans farfärs far, **Jan Ersson**, som äfven var bonde på samma gård, var spelman. Dennes yngste son **Anders Engström** blev en berömd spelman. Han spelade för kyrkbränd, då han var 12 år gammal, blev sedan favoritspelmanen för Lövsta brucks ungdomsår på av dem anordnade s. k. matsäcksbaler.

att en ock annan har spelare, som eljes hade en god repertoar, ibland överraskade med att komma fram med en förvanskning av någon känd släpstegevals (»modern vals»).

Vad som också angenämt överraskat vid tävlingarna har varit förekomsten av gott samspel mellan två instrument. Förut hade jag ofta hört talas om samspel mellan fiol och harpa eller klarinet och harpa, t. ex. vid bröllopsmarscher, inom Uppland, men däremot fått höra litet eller intet därav. Må nu tävlingarna bland mycket annat även leda till ett flitigt odlande av samspel mellan närboende spelmän.

Ett annat faktum, som man vid tävlingarna med glädje konstaterade, var att så många unga spelmän trädde upp och i allmänhet visade sig ha tillägnat sig ock odlat den gamla, goda folkmusikrepertoaren. Detta bådar också gott för folkmusikens framtid inom landskapet.

Må då dessa första allmänna spelmanstävlingar inom Uppland, vilka omsorgsfullt arrangerats ock på det mäst värddiga ock lyckliga sätt förstått, bli en kraftig impuls till bevarandet av den äkta svenska folkmusiken inom den självständiga svenska odlingens stamprovins.

Vi skola nu meddela en förteckning på de deltagande spelmännen samt en del personuppgifter om dem. För att få dessa uppgifter så tillförlitliga som möjligt ha vi ej velat nöja oss med de anteckningar, som gjordes under själva tävlingdagarna, utan vi ha anskaffat skriftliga uppgifter från spelmännen själva. I början på juni utsände kandidat Ernst Ålander till samtliga i tävlingarna deltagande spelmän ett frågeformulär av följande utseende:

Till.....

Med anteckning af en skildring af 1909 års uppländska spelmanstävlingar i Uppsala, som Upplands nations mottagningskommitté kommer att utgifva, ombedes ni härefter vänligast att före den 20 juni i år insända detta cirkulär till Kandidat Ernst Ålander, Malmbj. Kärsta, Uppland, med svar på om möjligt alla här gifna frågor. (Skulle det cirkulär, som tillsändes Er, ej räckta till för alla meddelanden, så kanste Ni på särskilda papper vilje till cirkuläret bifoga de öfriga uppgifter, som Ni kan ha att lämna.)

1. Edert fullständiga namn?

2. Edert yrke?

till ett besök. På Upplands nation tävlade 48 ock på Västmanslands-Dala nation 57 spelmän. Genom samspel t. ex. kommo samma personer att få uppträda på båda lokalerna.

De uppträda spelmännen presenterades i tur ock ordning för prisdomarna ock publiken av en medlem av mottagningskommittén, som då outalade spelmannens namn, hemort, ålder ock yrke, hur lång tid han spelat, samt de stycken han ämnade föredraga. I allmänhet fick varje tävlande spela 3—4 stycken, ibland flera. Fullständig förteckning på samtliga deltagande spelmän jämte personuppgifter om dem återfinnes längre fram. Här må blott nämnas, att tävlingarna representerade de mäst skilda åldrar, från den 85-åriga utmärkte klarinetblåsaren Jan Andersson från Villbärge, den 81-åriga fiolspelaren C. E. Engström från Balingsta ock den i spel ock uppträdande lika originelle 76-åriga Per Persson Menlös från Hedesunda till den 14-åriga nyckelharpspelaren Ture Larsson från Gryta ock den 13-åriga fiolspelaren Henning Karlsson från Älvkarleö. Spelmännens ock instrumentens fördelning på olika trakter av Uppland framgår tydligast av en karta häröver, som utarbetats av amanuensen Ekholm.

De flesta landsbygders yrken voro representerade bland deltagarna. Sålunda deltago:

hemmansägare ock	smeder . . . . .	4	f. d. bätsmän . . . . .	1
lantbrukare . . . . .	inälare . . . . .	12	f. d. fanjunkare . . . . .	1
hemmasöner . . . . .	arbetare . . . . .	9	organist ock folk-	
f. d. hemmansägare	skräddare . . . . .	4	skollätare . . . . .	1
torpare . . . . .	trädgårdsmästare	2	förman . . . . .	1
statkarlar . . . . .	fiskare . . . . .	3	handlande . . . . .	1
lägenhetsägare . . . . .	vagnmakare . . . . .	1	bokhållare . . . . .	1
jordbruksarbetare	urnmakare . . . . .	2	skogsvaktare . . . . .	1
ladugårdskarlar . . . . .	slaktare . . . . .	2	maskinist . . . . .	1
fabriks- ock bruks-	kopperslagare . . . . .	2	kyrkvaktare . . . . .	1
arbetare . . . . .	distinktionskopral	8	bageriarbetare . . . . .	1
snickare . . . . .	dragon . . . . .	8	gårdskarlar . . . . .	1
skomakare . . . . .	f. d. soldater . . . . .	5	utan angivet yrke	10.

Summa deltagare 100.

Vid fredagskonserten uppträdde

fiolspelarna Algot ock Arvid Molander,

Hökhuvud

Hjort Anders Olsson, Börje

Per Persson Menlös, Hede-

sunda

Simon Larsson, Älvkarleö

Herman Andersson, Närtuna

C. F. Haglund, Skå

August Bohlin, Skuttunge;

nyckelharpspelmännen klarinettblåsarna  
 G. E. Ekblom, Gamla Uppsala Johan Eriksson, Vittinge  
 Ture Larsson, Gryta; samt Jan Andersson, Villbärga.  
 Vidare förekom samspel på två fioler av bröderna Algot  
 ock Arvid Molander samt på fiol ock klarinett melian Johan  
 ock John Schein, Nora socken.

Fredagens konsert inleddes av lektor A. von Schwanström, som erinrade om folkmusikkens kulturella betydelse samt framhöll, att åhörarne här ej skulle vänta att få höra någon konstnärligt förfinad musik, utan den musik, som ännu lever sitt fria liv hos Upplands folk ock som idkas av självärade spelmännen. Lektor Schwanström presenterade sedan var ock en av spelmännen för publiken.

I mitten av programmet sjöng en mindre O. D.-kör under anförande av herr Wilhelm Lundgren åskriftliga sånger.

Att publiken, som till sista plats fylld salen — biljettorna voro långt i förväg slutsålda — kommit till konserten med värlig förståelse, blev snart uppenbart. Den spelmannsgäld, som de uppträdande tydligt behärskades av, smittade genast åhörarna, förvid årdagens konsert uppträdde utom de flesta från fredagens konsert även harpspelmännen A. G. Jansson, Lövsjö, ock Joh. Hallberg, Tierp, klarinettblåsarne C. Sundberg, Lisleña, ock A. F. Frank, Fittja, samt i samspel, fiol ock klarinett, Tiber Jansson ock A. F. Frank, Fittja. Vid denna konsert yttrade rektor D. VOTTE några inledande ord samt introducerade spelmännen.

Både spelmännen ock publiken, som nu var om utöjligt ännu talrikare än på fredagen, voro redan från början i den bästa stämning. Sådana applådsalvor, som nu hördes efter de bästa spelmannens uppträdande, ha väl knappast förr ljudit i

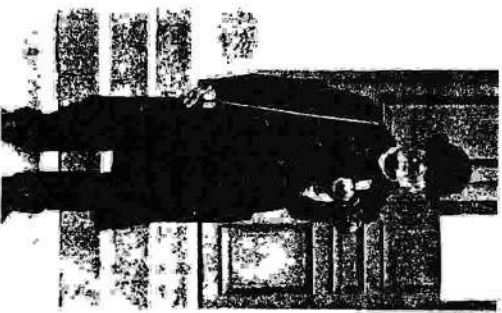

För Persson Menås.

Det var ett synnerligen vackert intyck som man fick av de första spelmanstävlingarna i Uppsala. Så väl genom mångden av deltagande spelmän som genom rikhaltigheten ock värdet av en repertoar för tre olika instrument, fiol, klarinett ock nyckelharpa, torde dessa tävlingar få anses stå i främsta ledet bland de hittills i landet hållna. Beaktansvärt är också, att ett första snordnande av tävlingar inom en provins föreför ett så praktiskt resultat, som här blev faller, ock då det hittills i allmänhet visat sig, att ett upprepande av tävlingar för en viss trakt med ett års mellanid ökat spelmannsintresset ock slegert värdet av vad som presteras, giva dessa första allmänna Upplandsstävlingar förhoppning om en den vackraste utveckling av detta led i det svenska kulturarbetet.

Det torde dock vara skäl att i tid tillse, att icke tävlingssaken får övertagas av diverse föreningar ock ingå i deras fästprogram, till men för bedömnings grundlighet ock sakkunnighet ock därmed för repertoarens behållande i äkta ock värdigt skick. Det var en synnerligen praktisk samling spelmän, som Uppsalastävlingarna hade att uppvisa. De funnos i alla för uppträdande spelmän hankbara åldrar — från extra pristagaren för klarinett, 85-åringen Jan Andersson, ned till 14-åriga fiolspelarna Henning Karlsson, Alvar Karlén, ock Gustav Bergström, Kulla, samt 14-åringen Ture Larsson, vilken för ett år sedan började spela harpa. Ock dessa olika åldrar representerade också en mängd olika yrken: hemmansägare ock stadtträngar, smeder ock maskinister, hantvårkare av olika slag, brukarbetare, korporaler, båsmän, kyrkvaktare o. s. v.

Folkmusiken inom provinsen har sålunda varit mångstämt företräd vid tävlingarna, men den har även varit ganska jämt ock vackert representerad i proportion till fiolens, klarinetterns ock nyckelharpanns förekomst inom landskapsets olika delar ock i förhållande till den repertoar, som brukar förredas. Melodiödet ha varit ganska sällsynta, men de förekomma icke håller ute i bygderna annat än i vismelodier samt några få instrumentmelodier, näst polskor, vilka av spelmännen själva tros vara inlån från Dalarne eller Hälsingland. Särskilt utmärkande för dessa tävlingar har varit den glädjande talrika förekomsten av klarinetter, ock flera av klarinettblåsarna ha varit praktiska sådara. Dock har landskapsets sydligare del icke sånt så många klarinetter, som man kunnat vänta med hänsyn till klarinetterns ättinstone för några år sedan flitiga användning i dessa trakter, ock särskilt saknade jag de många granna 16-dels-polskor, som för brukade blåsas inom Tryggen ock grännsände bygd. Men de kanske komma fram ett annat år. Åtkondepolskan har däremot varit synnerligen rikhaltigt ock väl representerad. Dessamma kan sägas även om gammalvalsar, om man bortser från



Inkomster:	
Kontanta bidrag . . . . .	1,050: —
Försålda biljetter till tävlingar, konserter m. m. . . . .	2,250: 75
	Kronor 3,300: 75.
Utgifter:	
Kost och logis åt spelmännen . . . . .	489: 15
Resersättning . . . . .	353: 00
Utdelade priser . . . . .	412: —
Ersättning åt de spelmän, som deltog i söndagens konserter . . . . .	100: —
Trycknings- och annonskostnader . . . . .	171: 36
Övriga utgifter . . . . .	506: 94
Överskott . . . . .	1,167: 70
	Kronor 3,300: 75.

Behållningen har av kommitterade överlemnats till Upplands nation för att bilda en fond, som skulle möjliggöra anordnandet av nya spelmanstävlingar för Uppland. Jag vill i detta sammanhang uttala alla den uppländska folkmusikens vänners tacksamhet gentemot dem, som genom frikostiga gåvor bidragit till det vackra ekonomiska resultatet, och samtidigt härmed också nämna, att utom dessa direkta gåvor en hel del personer hade tecknat garantisummor, som skulle utbetalas i händelse av förlust. Nu uppstod ingen sådan, vilket emellertid icke förringar tacksambeten gentemot dem, som på så sätt velat ge tävlingarna sitt ekonomiska stöd.<sup>1)</sup>

Vi sluta med ett uttalande om tävlingarna, som en av prisdommarerna, redaktör K. P. LERFLEH, haft vänligheten tillställa oss. Han skriver:

<sup>1)</sup> Direkt ekonomiskt understöd hade lemnats av följande personer: landsekr. K. Hamilton 150 kr., professor A. Erdmann 150 kr., landshöv. Hammar skjöld 30 kr., rådmän K. W. Herdin 15 kr., rektor J. Viotki 15 kr., Jaktvårdsföreningens ledamöter 160 kr., doktor E. Westerland 50 kr., dir. W. Ulander 25 kr., dr T. Brunnberg 15 kr., grosshandl. Carl Åberg 25 kr., fabriksör K. G. Markström 10 kr., andföör J. Åström 10 kr., grosshandl. G. Nordlöf 25 kr., kapten A. Sjöstedt 25 kr., Ågren & Karel 20 kr., dir. H. Swanfeldt 2 kr., läradshöv. G. Bibbing 25 kr., dir. G. F. Stadenberg 20 kr., disponenten Strömberg 20 kr., greve H. Wachtmeister 20 kr., frih. C. J. Beck-Friis 20 kr., kassör A. Haglund 20 kr., kand. K. Håkansson 25 kr., docenten C. Benediktsson 10 kr., Gimo bruka A.-B. 50 kr., kommissarien J. O. Carlsson 10 kr., prof. O. Qvensel 50 kr., patron O. Söderman 10 kr., prisdommarne 10 kr., två studentkor 2 kr. Samma kr. 1,005:—

den akademiska lärosalen. Man kan kanske också säga, att denna konsert representerade höjdpunkten av hela tävlingen.

Som redan nämnts, hade efterfrågan på biljetter till konserterna varit alldeles oerbörd, och endast ett fåtal av dem, som önskat vara med, hade lyckats erhålla tillträde till de båda ordinarie konserterna. Det beslöts därför att anordna en extra konsert på söndag middag kl. 1,30 e. m. på allm. läroverkets högtidssal, som beräknas rymma omkring 800 personer. Biljettpriset bestämdes till 50 öre. På en timme slutsåldes dessa biljetter, så fort de blevo tillgängliga på lördagsmorgonen. Då anordnades ytterligare en extra konsert på samma lokal kl. 6,30 e. m. på söndagen, och dessa biljetter slutsåldes, innan ännu annons om konserten hunnit inslyta i kvällstidningen. Allmänhetens intresse var sålunda alldeles stort, och det skulle alldeles säkert varit lönande att anordna ytterligare någon konsert, vilket emellertid icke lät sig göra. Söndagskonserterna försiggingo efter samma plan och med ungefär samma spelmän som de föregående. Åhörarnes intresse tog sig vid båda konserterna rent av stormande uttryck, och spelmännen själva voro förtjusta och vid den bästa disposition.

August Bohlin.



Vid slutet av den sista konserten tog Hjort Anders Olsson, som erhållit första pris vid Zornus spelmanstävlingar i Mora, men nu i tre år varit bosatt i Börje i Uppland, till orda och frambar spelmannens tack till anordnarna, särskilt professor Erdmann och greve Hamilton, till mottagningskommittén och till den stora publiken för den heder, som under dessa dagar visats spelmännen och genom dem den gamla folkmusiken, vars verkliga betydelse alltför få ännu lärt sig uppskatta. Hela tävlingen hade varit en enda fäst, som aldrig skulle glömmas av de deltagande spelmännen. Fastän Dalarna var hans födelsebygd,

vekade han inte att säga, att de uppländska tävlingarna varit ännu mera lyckade än Dale-tävlingarna och att den uppländska folkmusiken säkerligen kan mäta sig med vilket annat landskaps som helst.

Även den gamle Per Persson Menlös, publikens specielle gästling, tog till orda och uttalade sitt tack särskilt för att han fått pängar (sanna är e i Hedesunda, för där vill dom klå äv en allt, va en hars), att han fått ett silvertop och för att han si dag fått åka i trilla.

Slutligen utbragte greve Hamilton ett med entusiasm besvarat leve för spelmännen.

Prisutdelningen ägde rum omedelbart efter fördragskonserteren och förrättades i universitetets ståtliga försal, som illuminerats och i fonden pryts med bladväxter. På gallerierna hade konsertpubliken tagit plats, i södra trappan voro samtliga spelmän placerade, norra trappan hade reserverats för O. D.-kören, och den övriga publiken, till vilken biljetter sålts å 25 öre, fick plats framför avsatsen vid ingången till aulan, där prisutdelningen ägde rum. Greve K. Hamilton öppnade högtidligheten med följande tal:

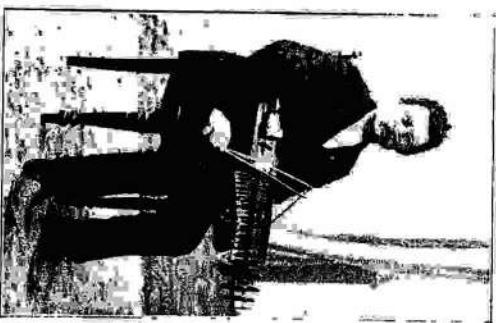

E. G. Englund.

Tänna vi skrida till prisutdelningen, vill jag å de kommitterandes vägnar rikta ett par ord till de här församlade spelmännen. Det är tydligt, att vi i en tävling ej alla kunna tilldelas pris. Jag her er dock alla utan undantag anse er som prisägare så till vida, som ni alla tillsammans inhöslat en rik skörd av den bejning, som består i vernit och livlig uppskattning. Vi tacka er för att ni så talrikt lystrat till vår kallelse, för att ni låtit oss höra edra gamla melodier, folkets jättespråk från flydda tider, toner i glädje och sorg, avlyssnande de djupa skogar, de blanka vatten, de vida slätter, de tusen hem, som tillsammans utgöra bilden gamla Sveriges. Vi tacka er för att ni visat oss, vad vi knappast vägat hoppas, att här i dessa trakter, där allt det nya ligger så nära, här i Uppland detta folkets jättespråk ännu ljuder starkt och har talrika och hängivna vårdare. Åt dessa tävlingar i någon mån hava

deras käraste sysselsättning, men ofta förr av andra förtraktats, från och med dessa tävlingsdagar åter skall komma att intaga sin hedersplats i Uppländskt allmogeliv. De förde med sig minnet av några dagar tillbragta uteslutande i folkmusikens tecken under samvaro med ett hundratal män, som alla trofast tjänade samma kulturfaktor. De förde också med sig i tacksamt minne erinringen om att deras konst numera mötes av entusiastisk förståelse och beundran av de många hundrade åhörare, som under tävlingarna och konserterna genom sitt intresse uppmuntrat och ägget dem.

För spelmännens trevnad utom tävlingsdagarerna hade man sökt ordna på bästa sätt. Som redan nämnts, intogo de alla sina måltider på kafé Valhalla, där ett par rum ställts till deras förfogande. Här utveckledes vid måltiderna och även ofta ejes ett muntert spelansliv. Nästan alla spelmännen buro ständigt sina instrument med sig, och på Valhalla kunde man få höra musik samtidigt från flera tiotal spelmän, som med liv och lust trakterade sina olika instrument. Ja ibland kunde de inte ens låta bli att spela ute på gatorna. Ett par gånger under tävlingsdagarna hade t. o. m. väldiga folksamlingar bildats ute i staden, då någon spelman gick gatan fram trakterande sin fiol eller nyckelharpan. Om gubben Menlös berättades det, att han en gång stigit upp i en spårvaagn, och då han saknade pängar, erbjudit sig att i stället spela en låt, vilket betalningssätt också godkändes.

Under de båda tävlingsdagarna företogs expeditioner ut i staden för att visa spelmännen domkyrkan, universitetet o. s. v., vilket väckte deras tacksamma erkänsla.

\* \* \*

I en skildring som denna bör också en redogörelse för tävlingarnas ekonomi få plats. Från början hade man nog fruktat, att ekonomiska svårigheter skulle insätta sig, i synnerhet som man ju utfräste sig att betala samtliga spelmäns såväl resor som mat och logis. Tack vare en sällsynt offervillighet och ett rent av storsluttat intresse från allmänhetens sida blevo emellertid affärerna i stället icke blott goda, utan till och med lysande med ett överskott av kr. 1,167:70. Den ekonomiska ställningen framgår av följande tabell:



bidrogit till att stärka känslan för vikten av att denna skatt av toner jänväl i framtiden bevaras och förkovras. Det är vår innerliga önskan.

Därefter uppropades pristagarne och fingo ur ärkebiskopinnan EKMANS hand mottaga sina belöningar, var ock en hälsad av publiken med livliga applåder.

En av pristagarna, häradsdommaren A. G. JANSOON i Ö-lövsta, framträdde så ock uttalade samtliga spelmäns tack till kommittörande ock till allmänheten för den vänlighet ock uppmärksamhet, som visats dem under tävlingsdagarna.

Därpå fingo första pristagarna inom de olika grupperna:

Aug. BOHLIN, Skuttunge, för fiol,

E. G. ENGLUND, Tierp, för nyckel-

harpa,

A. F. FRANK, Fittja, för klarinett, samt

PER PERSSON MENLÖS, Hedesunda, spela var sitt stycke, samtliga emottagna av publiken med smattrande applåder.

O. D.-kören sjöng så »De muntra musikanterna» av Riccius samt »Nog minns jag, hur det var» av Söderman, varpå den särdeles högtidliga ock anslående prisutdelningen avslöts med unisont avsjungande av »Du gamla, du fria».

Prististan hade följande utseende.

#### Fiol.

Första hederspris för gamla spelmän, 20 kronor:  
PER PERSSON MENLÖS, Hedesunda.

Andra » för gamla spelmän, 15 kr.:  
FREDRIK ENGVALL, Kuivsta.

Tredje » för gamla spelmän, 10 kr.:  
K. F. HAGLUND, Skå.

Fjärde » för gamla spelmän, 5 kr.:  
HERMAN ANDERSSON, Närtuna.

Fjärde » för gamla spelmän, 5 kr.:  
FREDRIK JANSOON, Rasbo.

A. F. Frank.

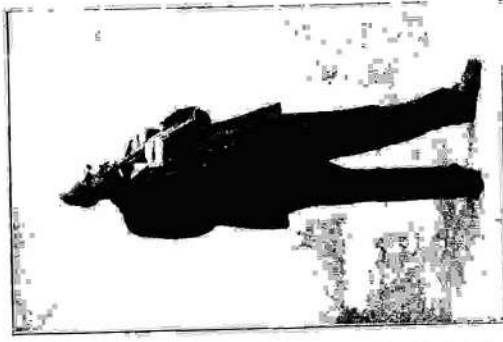

### Här ligger landet.

Här ligger landet,  
landet med ära,  
sagornas, minnenas, löftenas trakt.  
Hembygd, din faua  
glada vi bära,  
fladdre den högt emot skyarnes jakt!  
Sjung, den som kan det:  
Här ligger landet,  
Uppland, vår hembygd med skördar ock järn.

Här just om våren  
lärkorna sjunga,  
så som man aldrig på jorden det hör,  
medan kring slätten  
skogarna gunga,  
väckta till jubel av vindarnes kör.  
Sjung etc.

Här just mot hösten  
tegarne bära  
gyllene vete ock gungande råg,  
medan den bleka  
höstmånens skära  
lyser de flyktande svanornas tåg.  
Sjung etc.

Var vi än vandra  
långt bort i världen,  
vart vi än stäva på levnadens ström,  
styr dock vår tanke  
jublande färdan  
hit till vår hembygd i längtan ock dröm.  
Sjung, den som kan det:  
Här ligger landet,  
Uppland, vår hembygd med skördar ock järn.

Med detta vällyckade samkväm voro spelmanstävlingsarna officiellt avslutade. Söndagens konserter börde ju ej direkt dit. På söndagen ock måndagen återvände spelmännen till sina hemorter i olika trakter av Uppland. Säkert förde de då med sig idel angenäma minnen. De kände säkert, att den folkliga musiken, som för de flesta av dem ända sedan barndomen varit

Fjärde hederspris för gamla spelmän, 5 kr.:

August Bora, Rasbo.

Första pris, 50 kr.: August Bonlin, Skuttunge.

Andra » 15 » Vilhelm Geijer, Skutskär.

Andra » 15 » Algor Molander, Hökhuvud.

Tredje » 10 » Simon Larsson, Älvkarleå.

Fjärde » 5 » Dist-korpr. J. M. Weinitz, Skuttunge.

Fjärde » 5 » J. O. Olsson, Skutskär.

Fjärde » 5 » G. H. Erlandsson, Rickombärge.

Hederspris åt ung spelman för gammal, god repertoar ock särdeles musikaliskt föredrag, 10 kr.:

Algor Molander, Hökhuvud.

Kandidat K. A. Hakanssons extrapris, en pokal:

Per Persson Mentis, Hedesunda.

Greve Knut Hamiltons extrapris, en pokal:

Höret Anders Olsson, Börje.

Prisdommarens extrapris, åt mindreföriga spelmän:

3 kr. åt Henning Karlsson, Älvkarleå, 13 år.

2 kr. » Gustav Berström, Kulla, 13 år.

### Myckelharpa.

Första pris, 30 kr.: E. G. Englund, Tierp.

Extra » 1 pokal, för originell ock värdefull repertoar:

Johan Halzberg, Tierp.

Extra pris, pokal skänkt av prof. Erdmann, till god spelman

från Skuttunge: Johan Bonlin, Skuttunge.

P. J. Bodin, Karlholm.

Andra pris, 10 kr.: A. Holmgren, Vessland.

Tredje » 8 » A. G. Jansson, O.-Lövsta.

Fjärde » 4 » K. E. Ekström, Gåla Uppsala.

Fjärde » 4 » J. A. Löfström, Älvkarleå.

Prisdommarens extrapris, till nyppinntran, åt 14-åriga

Ture Larsson, Gryta, 3 kr.

### Samspel.

Första pris, 20 kr.:

Johan ock John Schedin, Nora, för synnerligen gott samspel mellan klarinet ock fiol.

Andra » 10 »

Bonlin, far ock son, Skuttunge, för fiol ock nyckelharpa.

Tredje » 5 »

E. Björk ock F. O. Ekström, Vatholma.

Extra » 6 »

Bröderna Arvid ock Algor Molander, Hökhuvud.

av en bland de främsta utöfarna av uppländsk folksmusik ock själva intresserade ock kunniga målsmän för folksmusikens renässans; bland dem finns direktör Blomqvist, som symboliserar folksmusiken som en viktig faktor i vår folkuppföstran; bland dem slutligen musikern Wilhelm Lundgren, Uppsalas »Paganini», som visar, att det ej får bildas någon klyfta mellan den högare musiken ock folksmusiken, vars melodier som en symbol för vårt folks olika röster ock künstler skola ge hela vår musik en äkta svensk karaktär.

Lektor Scharenström framhvar ett tack till mötningsskommittén ock marskalkarna från Upplands nation. På detta tal svarade Upplands nations förste kurator Sam Larsson, som uttalande de uppländska studenternas tacksamhet för att de fått vara med om att i sin mån främja det kulturella hembygdsarbetet, ett tack som också riktades till spelmännen, representanterna för hembygdens olika trakter, för det uppländska folkets strävsamma arbete, dess kulturarv ock dess framtidsförhoppningar.

TVå representanter för spelmännen, målaren Jon Eriksson från Vidinge ock häradssdomaren A. G. Jansson från O.-Lövsta, framförde i varmjärtade ordlag samliga spelmäns tacksamhet för att man åter lätit den gamla folksmusiken komma till beders, för att den vänlighet, som under tävlingarna bevisats dem, ock för den offervillighet, som möjliggjort tävlingarnas hållande.

Under aftnens lopp utdelade greve K. Hamilton de extra pris, som förr omnämnts.

Fästen försigick f. ö. under den livligaste ock gladaste stämning, varhäll icke minst bidrog den kvartettsång, som O. D.-kören presterade ock som väckte spelmännens stormande förhållning. Kören utförde »Jag vet ett land», »Jag går i tusen tankar», »Häjdunkom», samt »Önskevisan» ock »I bröllopsår» ur Södermans »Böddröllo». Dessutom utfördes violinstämning av härrar W. Lundgren ock Georg Westlén, ock samliga närvarande sjöngo under stor hänförelse ock medan man arm i arm lågde runt salen Upplandsången »Här ligger landets av Olov Thimmän, vilken i tryck utdelades. Vi göra säkerligen alla deltagarna i denna stämningfulla ock minnesrika spelmanstäst en glädje, då vi här avtrycka den vackra Upplandsblymnen:

