



Nr 1-91

NYCKELPOSTEN



FÖRENINGEN NYCKELHARPAN

NYCKELPOSTEN 1/91

Upplaga 500 exemplar.

Medlemsblad för Föreningen Nyckelharpan
Utkommer med 3 nr per år. Medlems-/årsavgift:
65:-/år för "endast Nyckelposten" resp 80:-/år för
"fullt" medlemskap. PG nr 491 82 94-2.

REDAKTION:

Sven Nordin

Laduvägen 16, 142 33 Trångsund
tel. hem 80-7712477 arb 08-7074672

FÖRENINGEN NYCKELHARPANS STYRELSE:

Christer Kvarne, ordförande

Götgatan 107A, 116 62 Stockholm 08-412512

Bertil Wettersten, kassör

Dubbelvägen 12, 137 57 Västerhaninge
tele fon 0750 - 312 65

Övriga ordinarie styrelsemedlemmar:

Eivor Erkas, sekr. Kierstin Enström, ledamot. Bertil Svensk, ledamot.
Suppleanter: Claes Yngve och Ulla Brandt.

.....
• Föreningen Nyckelharpan och Nyckelposten •
• ber att få hälsa alla nya medlemmar hjärtligt •
• välkomna i föreningen! •
.....

Omslagsbilden föreställer:

"Nyckelharpspelare"

Tavlan finns på Nordiska museet

Detta är målningens namnteckningen i förstoring:

E. o. Walter S. Alm





Ådärja! Nu är 1-91 av Nyckelposten färdig. Jag som tänkte kalla Nr 1-91 av Nyckelposten för vårnummer! Men ute viner snöstormen ... det är bara

vargar som fattas. Ni har väl hört om Liss-Bommen (1753) som blev jagad av vargar över stordammen i Österby? För att hålla vargen på avstånd spelade han febrilt på sin nyckelharpa (enkelharpa eller kontrabas-harpa?), medan han ilade hemåt. Men alltefter som, så gick strängarna av (tarmsträngar i kylan!). Men precis som sista strängen gick av var han hemma på förstugetrappan, och klarade sig helskinnad tack vare nyckelharpan. Ja, vad är det för nytta med snö...? Det är bara besvärligt för en stackars storstadsbo att ta sig fram till jobbet, med sommardäck, bakhjulsdrift och automatlåda!... Snö skall vara på vykort.

Tack vare fin respons från läsekretsen var det inte svårt att få ihop ett i mitt tycke intressant och omväxlande nummer av Nyckelposten. Klintbergs artikelserie fortsätter som vanligt. Berras byggtips likaså, det handlar denna gång om stämskruvar, en nog så viktig detalj. Flera insändare har också inkommit. Kul! Esbjörn Hogmark står över denna gång. Nyckelposten har glädjen att presentera en ny tävling. Det gäller att hitta på ett bra föreningsmärke.

Anders Nordfors har bidragit med en artikel skriven av KP Leffler. Denna artikel är nog inte tidigare publicerad, utom i original förstås. Bertil Svensk's bildsida är också en återkommande företeelse, det är ju bra med lite bilder som omväxling. En stående spalt där styrelsen får yttra sig borde vi ha. Jag "viker en ruta" till

detta så får vi se vad som inkommer från styrelsen.

Om Du skickat in något till Nyckelposten som inte blivit infört i detta nummer; misströsta inte det kommer med i nästa nummer. Detta gäller bl a noter, som red fick mycket av denna gång.

Det har varit smärre problem med medlemsavgifterna, bl a pga dåligt ifyllda postgiroblanketter. Nu kan Du kontrollera med hjälp av medlemslistan som bifogats detta nummer. Kontakta Bertil Wettwrsten om det är något som är oklart beträffande avgiften.

INNEHÅLLSFÖRTECKNING:

Sidan 3	Redaktören har ordet
Sidan 4	Anton Jernberg
Sidan 5	Anton Jernberg
Sidan 6	Klintberg
Sidan 7	Klintberg
Sidan 8	Berras byggtips
Sidan 9	Insändare
Sidan 10	"Nisses pinne"
Sidan 11	...	Ny tävling !
Sidan 12	...	Vinnarschottisen
Sidan 13	Bertil's bildsida
Sidan 14	...	K P Leffler
Sidan 15	...	K P Leffler
Sidan 16	Insändare
Sidan 17	Ingvar Jörpeland
Sidan 18	...	Småplock
Sidan 19	...	Småplock
Sidan 20	Tord Johansson
Sidan 21	...	Istiden
Sidan 22	...	Widmarks tabell
Sidan 23	Scennevositet
Sidan 24	Gimostämman
Sidan 25	Nedskärningar!
Sidan 26	Slagstämman
Sidan 27-30	...	Medlemslista

••••• Nästa manusstopp •••••
••••• 10:e juni-91 •••••

Jag var inne ett ärende hos Anton och Anna veckan innan Anton gick bort. Jag var tvungen att komma på förmiddagen för senare skulle det komma en fiolelev och så var det något med PRO-kören. Han talade om för mig att han sänt in en nykomponerad brudpolska till en kompositionstävling. På lördagen veckan efter Allhelgona skulle han spela med gävlespelmän i Öregrund och den 16-17 november vid kulturmässan i Gimo. När jag gick därifrån hade jag med mig en knippe med ovanligt fin och kraftig persilja från hans trädgård.

- Anton Jernberg har nu lagt ner sin stråke. Han gladdes med sitt spel under ett långt och rikt liv. Och det blev honom förunnat att få se sin låtskatt ovanligt väl dokumenterad. Hans musik kommer inte att tystna. Den spelas redan av en ny generation spelmän och kommer att klinga in i ett nytt årtusende.

På kvällen på Alla Helgons Dag den 3 november 1990 dog Anton Jernberg. Det glesnar i leden av 1900-talets storspelmän i Uppland - stora personligheter och stora konstnärer - som själva hade tagit över 1800-talets spelmansmusik, för-

valtat och berikat den och förmedlat den till vår tid. Och det gäller inte bara själva låtarna utan i lika hög grad spelsätt, idiom och dialekt. De har dessutom gett oss en bakgrund till musiken.

Anton var inte bara en skicklig spelman. Han hade också en oerhörd aktning för de gamla låtarna. Det var en dyrbar skatt, som måste förvaltas på ett alltigenom riktigt sätt. Kom någon med en ostämd fiol, såg Anton det inte bara som en oförskämdhet mot dem som skulle lyssna, utan också mot själva musiken. Och han var ytterst grannlaga med tolkningen. Särskilt när det gällde de låtar, som kommit att betecknas som jernberglåtar, låtar som hade spelats och framförts av fader Gustaf, broder Herbert och Anton själv. Det var ett stort och rikt låtmateriale, med ursprung huvudsakligen i Gästrikland som, när det till stor del dött ut i Gästrikland, hade övervintrat i Österbybruk hos familjen Jernberg och när tiden var mogen genom Antons förmedling kunnat återbördas till hemlandskapet. Ändå måste man betrakta Anton som upplandsspelman. Namnet Jernberg var känt i Uppland enda från 1912

när fader Gustaf i konkurrens med 90 st fiolspelmän utgick som segrare vid spelmanstävlingarna i Uppsala.

- Anton var bara 10 år när familjen slog sig ned i Österbybruk. Och han blev bruket trogen hela sitt liv. Så det var naturligt att det främst var bland upplänningar, som han fick sina spelmansvänner, Eric och Sture Sahlström, spelmännen i Gås Andersnämnden och Disalaget och givetvis alla på hemorten. Vilket givetvis inte hindrade honom att spela med alla spelmän han överhuvudtaget kom i kontakt med. Och de var många. Under senare år, efter den sk folkmusikvågen, har ungdomar från när och fjärran i en strid ström besökt och lärt av Anton. Och

han har generöst delat med sig av sitt stora kunnande. Anton hade humör och var envis. Inte så att han plötsligt inte hade lust med en spelning han åtagit sig. För han hade alltid lust att spela. Och hade han åtagit sig en sak så fullföljde han den. Det var så envisheten kom in. Och hans humör tog sig uttryck i att han lätt tänkte på nya utmaningar och engagerade sig. Han kunde försätta berg. Han hade varit med



ANTON JERNBERG (1909 - 1990).

och startat det första folkdanslaget i Österby på 1920-talet. Själv deltog han både som spelman och dansare. När det i början av 1970-talet blev tal om att väcka verksamheten till nytt liv, så ställde Anton omedelbart upp. 1972 fanns Österby Folkdanslag på nytt med ledare, spelmän, styrelse och många entusiastiska dansare. Något liknande hände med nyckelharpan. Den var på utdöende under 1960-talet. Den sk folkmusikvågen hade inte kommit att omfatta nyckelharpområdet. Och det framstod som bekymmersamt när man bodde i en gammal nyckelharport mitt i nyckelharplandet. En kvällsamtal med Anton ändrade omedelbart på förhållandet. Eric Sahlström kontaktades. Virke införskaffades. En enkel ritning kom till, studieförbund kontaktades och 1970 var den första byggcirkeln i gång i Österby. Det dröjde inte länge förrän Anton själv som cirkeldeltagare hade sin första harpa färdig. Och den kom att följas av fler. Det dröjde inte heller länge förrän han var i gång med nyckelharpspelet. 1975 ägde den första nyckelharpstämman rum. Både med planeringen och genomförandet var

Anton engagerad. Han satt med i juryn, som bedömde nyckelharpbyggen och deltog själv aktivt med musik. Så sent som vid 1990 års stämma var han med som domare vid det första VM i nyckelharpspel, som anordnats. Själv ledde han det avslutande spelet i brukskyrkan. Under senare år gjorde Anton ett ovärderligt arbete med dokumentationen av den egna låttraditionen. Två gramfoninspelningar, Gästriketon (1981) och Jernberglåtar (1984), samt boken Jernberglåtar har utkommit. Anton har fått flera spelmans-utmärkelser under åren. Han blev riksspelman 1943 och tilldelades Zornmärket i guld 1981, fick Gås-Andersmedaljen 1944 och var ledamot av Gås-Andersnämnden till den upphörde 1963.

Han deltog i bildandet av Upplands Spelmansförbund och utmärktes med förbundets märke i guld. För sina insatser har han också fått Östhammars kulturstipendium. Anton var hela sitt liv fram till pensioneringen anställd vid Österbyverken som verktygsarbetare. Vid sidan

om yrkesarbetet ägnade han mycken tid åt sin trädgård, åt svamp och bärplockning och åt fiske. Men främst stod musiken i alla dess former och framstod som en självklar centralgestalt i brukets musikliv. Han spelade populär och dansmusik i bl a Spelorrarna, Nils Lunds orkester och Teddes trio. Han spelade klassisk musik i Olandsorkestern och Akademiska kapell.

Gunnar Ahlbäck

Jernbergsfonden
pg 410 33 63 - 0

TENORVIOLIN

Ivar Gustavsson önskar få kontakt med tenor-violin- intresserade.

Tenorviolin kallas ibland för oktav-violin

Telefon: 08-947159.

**KROMATISK
NYCKELHARPA
I GRAN SÄLJES**



Olle Plahn
Herrhagsvägen 463
791 75 Falun tel: 023-23564

UPPROP

Alla Nyckelpostens läsare ombedes att skicka in allt om hur man bygger nyckelharpa. Tanken är att på lång sikt kunna sammanställa alla artiklar om bygge och publicera dessa i ett häfte. Detta häfte borde bli en bra handledning för nyckelharpbyggare.

Vad tycker Du käre läsare är det en bra ide? Hör av Dig och säg vad du tycker.

Redaktionens adress:
Sven Nordin
Laduvägen 16
14233 Trångsund.
Tel 08-7712477

NYCKELHARPA TILL SALU

TEL. : 08-7770970

KJELL JANSSON
STOCKOLM

EFTERLYSNING!

Har Du någon bra bild att ha på förstasidan till nästa nummer av Nyckelposten? Känner Du kanske någon som kan teckna något? Kanske Du har någon gammal originalbild som aldrig är publicerad förut. Hör av dig till redaktionen i så fall.

Kurt Flintberg

NÅGOT OM
NYCKELHARPAN
OCH DESS BYGGNAD.



fortsättning från föregående nummer.

SARG OCH HALS.

Virket skall vara kvistren al utan kärnved. Sarg- och halsämnena skall ha följande mått: 1 st 70 x 100 x 550 mm, 2 st 70 x 50 x 600 mm. Alltsammans planhyvlas till exakta mått. Från den större av bitarna bland ämnena, den som skall bilda halsen, kapas ett stycke på c:a 100 mm, vilket blir nedre delen av sargen och stränghållarfästet. De fyra bitar, som man erhåller, placeras som i figuren, **fig. 2**, och limmas samman, varvid stora tvingar användes för att fixera det hela. Med hjälp av mallar och ritningar uppritas nyckelharpans mittlinje och ytterkonturen. Obs! sargen limmas vid 3 punkter. Den fjärde lämnas olimmad för att ett bandsågblad skall kunna föras in vid den invändiga sågningen av sargen. Vid utsågning av sidorna ställes bandsågsbordet i 5 graders lutning.

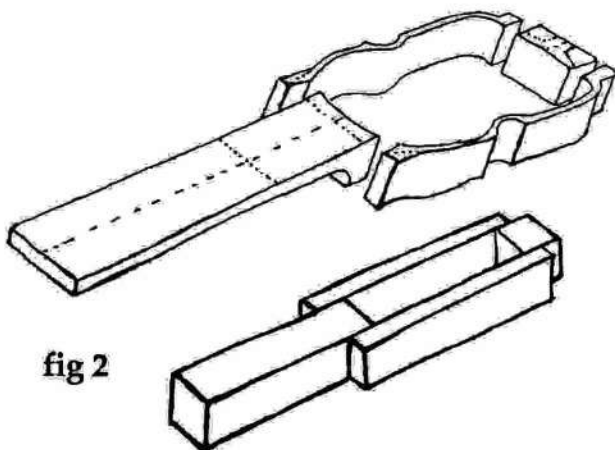

fig 2

I stället för sammanlimning kan man bara rita ut mensurlinjer jämte hals- och sargkonturer, därefter vidtager utsågning med bandsåg. Efter utsågning och sammanlimning slipas sågytorna och sargjockleken m.m. justeras till de mått, som anges i ritningen, se vidare **fig. 3**



fig 3



fig 4

BOTTEN.

Botten tillverkas av lönn. Ett stycke klyves till två plattor. Dessa riktas och hoplimmas med en absolut tät fog och planas. Sargens undersida lägges mot botten och ut- och insida ritas av. Därefter formas bottenens utsida. Buktigheten formas med hjälp av hyvel, rasp, fil och sickling enligt ritning med mallar. När utsidan fått den önskade formen ertages insidan av botten. För att motstå trycket ifrån ljudpinnen måste botten vara något tjockare på mitten, se vidare **fig. 4**! Botten skall ha en s.k. avrundad avslutning mot sargen. Denna avrundning göres med en skölp. Slutligen putsas ytorna med en avrundad sickling och det hela justeras med mätinstrument, d.v.s. bottenens tjocklek, se vidare **fig 5!**



fig 5

LOCKET.

Material till locket skall vara alpgran, och förfaringssättet vid tillverkningen är i stort sett det samma som för botten. Lockets utkant skall emellertid ligga c:a 2 mm utanför sargkanten. Vidare skall det fixeras vid sargen med hjälp av 4 st centruntappar med 4 mm diameter. Ljudhålen - "f-hålen" - uppritas och sågas ut med hjälp av lövsåg. Nu kan basbjälken tillverkas av tätvuxen

gran och limmas vid locket, därefter vidtager bearbetning och utformning enligt ritning, se vidare **fig 6**



fig 6

FASTLIMNING AV BOTTEN OCH LOCK
Först limmas botten vid sargen och därefter locket. Slutligen sker putsning av det hela, se vidare **fig. 7**

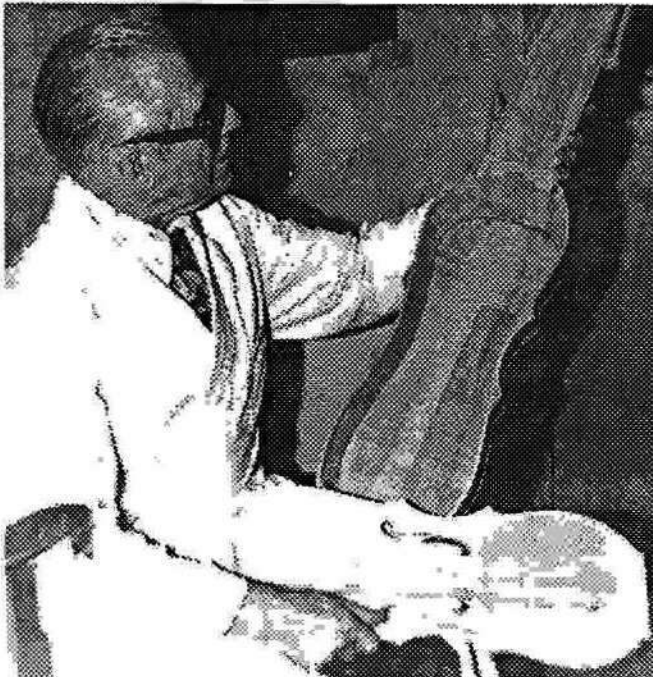

fig 7

BASNING AV LOCKET.
Det finns olika "skolor" skulle man kunna säga, om hur locket bör tillverkas till en nyckelharpa. Enligt ovan kan locket göras ungefär som till en fiol, men andra anser, att s.k. basning är bättre. Före basningen hyv-

lar eller slipar man locket till en tjocklek av 4 mm. Därefter basar man genom att lägga det i hett vatten tills man kan böja det över en mall.

fortsättning nästa nummer.

Så här ser medlemsfördelningen ut nu (våren 1991). Varje prick motsvarar en medlem, dock ej på sin rätta ort, endast i rätt postnummerområde. (Kartan är tagen ur postens postnummerkatalog).

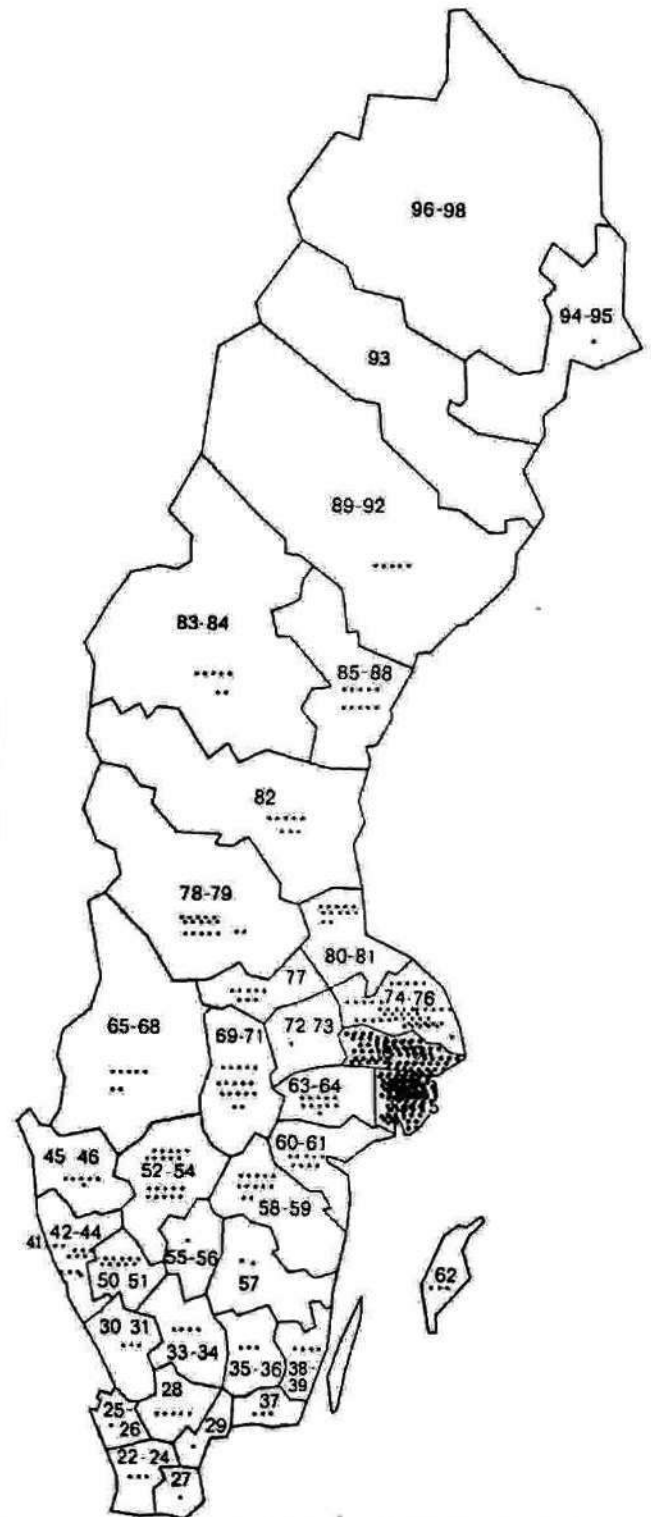



OM STÄMSKRUVAR

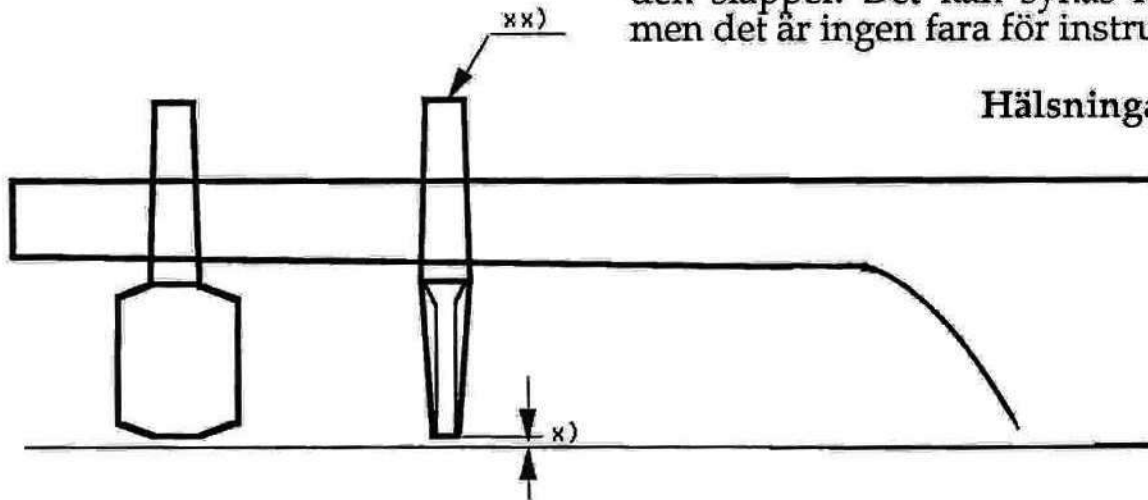

Hälsningar Bertil

x) Tillverka stämskruvarna så att det är luft mellan bord och stämskruvarna. I annat fall riskeras att stämskruvarna släpper och stämningen äventyras. Det kan nämnas att det vid nybyggda harpor efter något år när harpan har satt sig att halsen har lyft sig så att det blir luft mellan bord och stämskruvar.

xx) Vid förhöjd fuktighet kan det hända att stämskruvarna kommer att sitta så hårt att de ej går att vrida utan risk att vrida sönder dem. Knacka istället försiktigt på änden av stämskruven tills den släpper. Det kan synas hårdhänt men det är ingen fara för instrumentet.

SOMMARENS STÄMMOR

7-9 juni: Ransätersstämman i Värmland. Dans, spel och visor, tel 054-83 24 61

8 juni: Upplandsschottis i Tierp, Östhammar, Älvkarleby, tel 018-17 69 27

15-16 juni: Nyckelharpsstämma i Österbybruk, Uppland, tel 018-17 69 27

15-16 juni: Spelmansstämma i Gammelstad, Luleå, med dansare och spelmän från hela Norden, tel 0920-688 12

7 juli: Delsbostämman på Forngården, Delsbo, tel 026-15 59 82

10 juli: Bingsjöstämman Påkkosgården Bingsjö, tel 0248-102 90

13 juli: Hälsingehambon, tävling i hambodans i Bollnäs kommun, tel 026-15 59 82

17-20 juli: Falun Folc Music Festival. Ca 90 konsertprogram från hela världen. Ca 25 kurser under veckan, tel 023/190 44, 190 42

20-21 juli: Burträsksvängen i Burträsk, Västerbotten, tel 0910-366 62, 850 00

20-21 juli: Ringsjöstämman, bygdegården i N Rörum, Skåne, tel 0413-504 20

21 juli: Bjuråkersstämman, Forngården Bjuråker, tel 026-15 59 82

5-11 aug: Folkmusikvecka i Saltoluokta med nordsvensk och samisk musik, tel 0973-410 11

16-18 aug: Skarastämman, Fornbyn Skara, tel 0500-716 60



BOK- TIPSET



Boxholm 910128

Hej alla nyckelharpspelare!

Jag heter BrittMari Wirf och bor i Boxholm som ligger söder om Mjölby, på gränsen till Småland. Jag vill berätta hur jag blev intresserad av nyckelharpsmusik. Det började med att jag fick se en annons om en kurs i nyckelharpsbygge i Tranås. Det lät lockande, så jag anmälde mig. Det har jag inte ångrat det minsta. Harpan blev klar sommaren -89. Vi byggde efter Bäckströms ritning. Men det gick lite trögt för jag hade ingen att spela med, så den blev mest hängande på väggen. Men så anmälde jag mig till en spelkurs i Österbybruk juni -90. Jag och min gubbe hyrde en husvagn och drog till Österby. Det var oförglömligt. En verklig upplevelse att höra alla nyckelharpor och att träffa folk med samma intresse. Så det blir inte sista gången, det är bara början än. Så nu tänkar jag anmäla mig till nästa kurs i Österby (för jag hoppas att det blir en kurs). Till dess hoppas jag kunna träna upp mig så jag slipper skämmas. Nu har jag fått kontakt med en spelman och byggare som heter Thore Lätth. Han bor i Strålsnäs, 8 km härifrån. Han har byggt ca 50 harpor och har spelat i många år. Han är förresten gammal bekant med Eric Sahlström. Nu vill han (Thore) att vi ska spela ihop ibland och det ska bli jättekul. Hoppas att han kan lära mig lite musikvett. Nej, nu måste jag avsluta den här berättelsen. Jag hoppas att fler än jag kan berätta hur dom blev bitna av nyckelharpspel. Det skulle vara kul att höra.

PS. Tack för en bra tidning.

hälsningar BrittMari Wirf.



Melodi

PÅ NYCKELHARPA

Maj-Britt Eriksson

(FINNS PÅ BIBLIOTEKET)



Bilden insänd av: Lucia Kiefer
Terlaner Str. 12
D-780 Freiburg Tyskland

"NISSES PINNE"

av Nils Karlsson

Gott Nytt verksamhetsår önskas alla nyckelharpvänner.

Nytt år och här en påminnelse om nyproducering av nyckelharpor till spelmansträffen och nyckelharputställningen i Österbybruk sommaren 1991. Från sommaren som gick och tidigare år kan vi se här två av jurymedlemmarna Sture Sahlström och Hans Gille i full verksamhet med bedömningen av utställningens harpor. Sture pratar här om någon detalj med en utställare, som tyvärr ej kom med på bilden. Likaså Hans Gille som mera ingående informerar utställaren om juryns betygsättning av harpan. Detta är väl det mest spännande i harpbyggarkonsten att få sitt eget konstverk bedömt av en jury med stor erfarenhet av spel- och nyckelharpbygge.

Lämnar här ett nytt bidrag till Byggbeskrivning som gott kan prövas - den här gången den viktigaste tingesten i ett harpbygge, ljudpinnen. Numera svarvar jag pinnen med formen av en svamp (vattentorn). Anliggningsytan mot lockets undersida göres i diametern 9-10 mm, och avsmalnande nedåt ca. 10 mm, där normaldiametern 8 mm, börjar ned mot botten (se skiss). Ljudmässigt är det ingen förändring första tiden harpan är ny, men vart efter strängarna stäms och träet får sätta sig under inspelningstiden stabiliseras lockets tryck på ljudpinnen och harpans övriga funktioner. Tack vare ljudpinnens form har locket möjlighet att få behålla sin basade form och följaktligen ett bestående vackert ljud. Dessutom får man inte se en bula på lockets ovansida bakom stallfoten. Är det också ett hårdare tätkärligt lock så spelar det också in för bättre funktion. Själv anser jag det vara en nackdel för ljudet att limma en förstärkning på locket och mot ljudpinnen och det dessutom i annat hårdare träslag. Enligt det tidigare skrivna i handböcker mm. så skall ljudpinnens kåror stå i motsatsförhållande till lockets kåror vilket säkerligen är riktigt. Ljudmässigt dessutom är det säkerligen också bättre att spänna strängarna lite lägre än 440 Hz - mjukare ljud och harpan mår bra.

Jag hoppas framöver återkomma om stalltryck på lock och i förhållande till strängarnas (då speciellt resonansernas) vinkel mot detsamma, harpkroppens ställning i förhandlade till hal-sen samt sarghöjden.

Singö 1 jan. 1991

Vänligen

Nils Karlsson

Nils Karlsson
Pl 1048

760 45 Grisslehamn

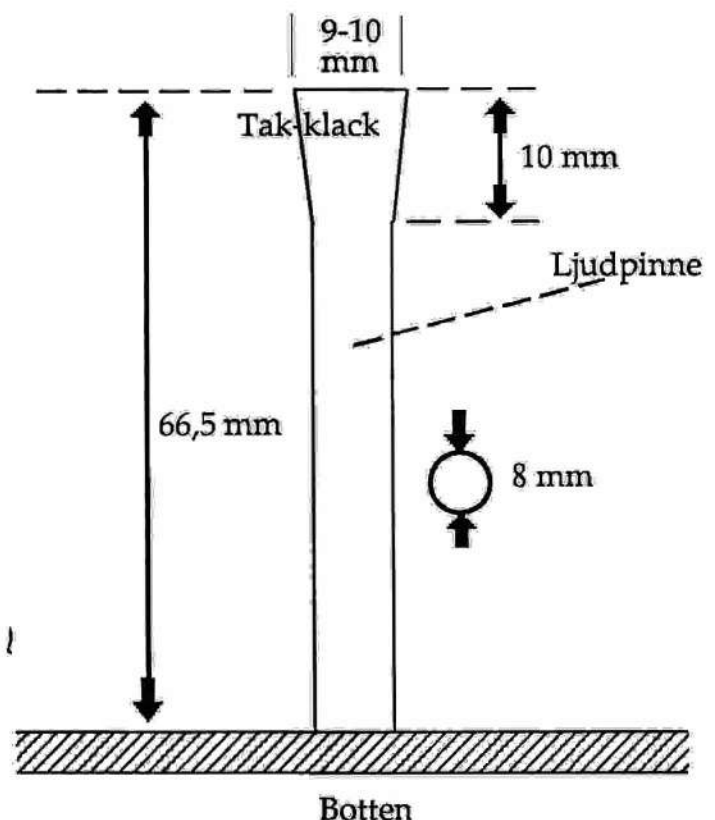

ERIC SAHLSTRÖMS MINNESFOND.

UNGA SPELMÄN SÖK 1991 ÅRS STIPENDIER ur fonden; för deltagande i sommarens spelkurs. Lärare är tio av de främsta nyckelharpspelarna i Uppland med Sonia Sahlström-Larsson som kursledare. Kursgården, Ekebyholms slott är belägen norr om Rimbo. Kursen pågår 23 - 27 juni. Du som vill söka, skriv namn ålder adress och telnr på anmälan. Spela in två valfria låtar på kassetband och sänd in detta senast 15:e maj till:

Gösta Sandström
Svanvägen 7
18246 Enebyberg

Önskas mer information ring Gösta 08/ 7581176

TÄVLING OM FÖRENINGSEMBLEM

Härmed utlyses i tidningen Nyckelposten en tävling om att göra ett föreningsemblem. Anledningen till detta är att det inkommit ett förslag och ett önskemål att föreningen borde ha ett emblem. Det vore roligt om fler medlemmar också ville bidra med ett (eller flera) förslag.

Emblemet bör vara så beskaffat att det går att använda som; dekal, brevpappershuvud, tryck på tröja, etc.

Emblemet behöver inte vara "renritat" och i rätt skala, de tekniska detaljerna går att ordna i efterhand.

Juryn kommer att bestå av 5st medlemmar (som inte deltar i tävlingen).

Tävlingsbidragen skall vara insända före den 1:a maj -91, till:

Sven Nordin
Laduvägen 16
142 33 Trångsund

Fina priser : Bästa förslaget får en Anders Hellstrand harpstråke näst bästa en CD-skiva (eller kassett) "Östnora Folkton".

**SÄTT IGÅNG
OCH "KOMPO-
NERA " !**



FOLKLORE CENTRUM

FOLKLORE CENTRUMS INFORMATIONS-
BLAD & TIDNING

REDAKITÖR OCH ANSVARIG UTGIVARE:

Izzy Young

ADRESS: Wollmar Yxkullsgatan 2,
116 50 Stockholm

TELEFON: 08-43 46 27 kl. 12.00—18.00

PRENUMERATION: Ett år (åtta nummer)
65 kr. PG 85 81 85-2

Vill Du veta allt om folkmusik- och dans- arrangemang så finns detta i Izzy's **INFORMATIONSBLAG**.

Eftersom Nyckelposten bara utkommer med tre nummer per år kan den inte vara så aktuell när det gäller daterade arrangemang. Jag rekommendar därför Izzy's informationsblad som utkommer 8 ggr per år.

Izzy hade vänligheten att sponsra föreningen Nyckelharpan med en gratisannons förra numret. Vi hoppas att få flera nya medlemmar genom denna fina annons. Tack Izzy!



Förlaget Emma

Leif Alpsjö Musik AB

Tyvärr föll telefon-
numret bort i Emmas
annons i förra numret.
Här är Emmas fullstän-
diga adress och telefon.

Förlaget Emma
Leif Alpsjö
Musik AB
740 60 Tobo

tel: 0295-30035



Jag undrar om trålfiskare
betalar STIM-pengar?...!!

VINNARSCHOTTISEN

Här är föreningen Nyckelharpan's "signaturmelodi". Som nämndes i förra numret av Nyckelposten vann *Jacob Lindegård, Järna*, meloditävlingen. Han har haft vänligheten att sända noter på schottisen. Hur vi som inte kan noter skall gå tillväga för att lära låten är ännu inte klarlagt. Kanske går man till någon som kan noter? ... Hursomhelst. Grattis ännu en gång Jacop!

D-dur red.

Så här skriver Jacop om låten: "...låten kom till på så vis att jag låg och läste godnattsagor för mina barn. Engelska barnramsor, översatta av Lennart Hellsing, som jag samtidigt tonsatte. Den här ramsan löd så här:

**"Klas Klarinett han äter aldrig fett
hans fru äter aldrig mager mat
Därför är det alltid tomt på deras
gemensamma middagsfat".**

Detta är alltså texten på A-delen, del B har tillkommit senare. Låten heter **KLAS KLARINETT**.

Spelmansvals av Bengt Carlsson

På andra plats i låttävlingen kom Bengt Carlsson, Mariestad. Han har sänt noterna på sin låt, vilken härmed publiceras.

Tack Bengt!

red

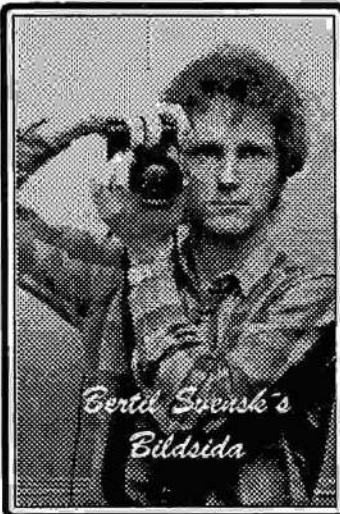

Den 6:e dec-90 var det dags för föreningens traditionella julfest. Spelmansgäst var Pe-



ter "Puma" Hedlund. Tack vare fin upp- slutning och gediget arbete av festkommittén så blev det som vanligt en lyckad fest.



Månadsmötet den 17 jan -91. Gästspelman/byggare var Sven-Olov Sundell från Österbybruk. Här fick vi goda råd ang både spel och bygg.



Tävling mellan "kammarorkestern" och "ballongdansarna". Vem som vann blev aldrig riktigt klarlagt. Kan NÅGON vinna en sådan tävling ...?

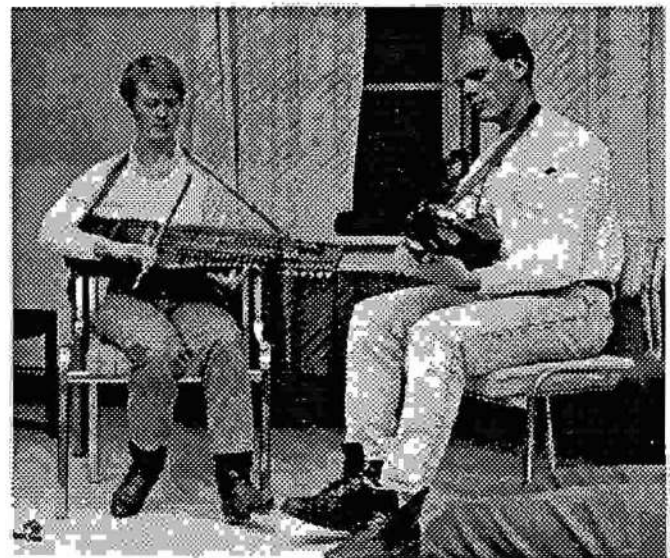

Månadsmötet 14 feb -91. Maria Ehrman och Kent Olsson från Vallentuna. Att påstå att de spelar "bra" är nog att ta till i underkant...



Julfestens hjältar Ann-Marie och Eivor som fixade maten. Kan man se trötthet men "nöjdhet" i blicken?



Raj-Raj gästgrupp den 8 nov -90.



Insänt av:
*Anders Nordfors
Stockholm*

... Det mellersta instrumentet (syftar till fotografiet av 3 st instrument red anm) är en så kallad *nyckelharpa*. Om detta instrument har jag i ett snart utkommande större arbete, betitladt *Nyckelharpospelet på Skansen, Bidrag till vår odlings häfder*, utgifna af A. HAZELIUS, lämnat utförligare uppgifter, till hvilka den intresserade hänvisas. Instrumentet synes ha uppkommit i Tyskland i början af 1500-talet såsom en blandningsform af de urgamla instrumenten giga och lira. Från gigan eller fiolen skiljer sig nyckelharpan genom sin nyckelklaviatur eller den utmed hennes hals sittande tangentapparaten, för hvilken nedan skall närmare redogöras, och den hon har gemensam med liran; från detta senare instrument tager nyckelharpan afstånd därigenom, att hennes ton frambringas med stråke, under det den på liran åstadkommes genom kringvridande af ett hjul med hartsad kant, som gnider mot strängarna.

Nyckelharpan stomme utgöres af en fiolliknande resonanslåda, hvilken slutar i en bred och stark hals. Utefter sidorna af denna hals äro fastlimmade tvänne upprätt stående starka träskifvor, som skjuta ned ett långt stycke på stommen, och mellan hvilka alla strängar löpa.

Strängarna utgå från en i en tjock valk slutande stränghållare, löpa öfver ett nära valken stående stall upp mellan halsskifvorna, som på den här afbildade harpan äro öfvertäckta med ett lock, och lindas kring skrufvar vid halsens öfre del. De äro af två slag, tjockare tarmsträngar, afsedda att gnidas af stråken, och smalare metallsträngar för ljudets förstärkande. De tjockare voro ursprungligen två eller tre; den yttersta, på hvilken melodien frambringades, af silke och stämd till ettstrukna a, de båda andra tarmsträngar, stämda ettstrukna d och ostrukna g och således till sammans bildande en kvint, hvilken såsom ständigt basackord ledsagade melodien.

På den yngre nyckelharpotypen, som uppstod i Uppland för omkring 100 år sedan, blefvo spelsträngarna fyra, de tre högre vanligen tarmsträngar, -den lägsta af spunnet silfver. De stämmas ettstrukna a, ettstrukna c, ostrukna g och ostrukna c.

De små metallsträngarna äro olika till antal och olika stämda på olika nyckelharpor. De lindas kring

mindre skrufvar uppe vid halsens öfre del. Den ena af de ofvan nämnda träskifvorna på halskanten är genombruten af fyrkantiga hål. Genom dessa löpa långa träribbor, de s. k. nycklarna, som innanför halsskifvan äro besatta med uppstående små träpinnar, hvilka vid nycklarnas intryckande klämma mot strängen och afdelar den i olika längder. På den äldre harptypen fans endast *en* rad nycklar för den yttersta eller högsta strängen, men på den yngre har under denna rad placerats en annan, hvilkens tvärpinnar sitta längre in på nycklarna, så att de trycka på den *andra* strängen. Skalan kan således börjas på denna och därefter fortsättas på den första, hvarigenom den får större omfång.

Hela denna nyckelklaviatur, hvilkens tvärpinnar motsvara venstra handens fingrar vid violinspel, dock så, att hvar ton här bestämmes af sin pinne, är på den här afbildade harpan till sin inre del dold för ögat af locket. Sådana lock förekomma tämligen ofta på nyckelharpor, men att de äro så rikt utsmyckade som på vår bild, är ett alldeles enstaka fall.

Det är också att märka, att den här afbildade harpan är ett kuriosum, i det den utgör ett egendomligt försök att af ett naift allmogeinstrument skapa ett konstverk för konstnärlig behandling. Hon företer därför flere afvikelser från den vanliga harptypen. Först och främst skjuter stränghållaren ut från stommens nedre del långt mera än på en vanlig harpa; ändamålet med denna anordning kan endast ha varit att åstadkomma större harmoni för ögat i instrumentets form genom att å dess nedre del skapa en viss motsvarighet till halsen. Såsom en utväxt utan ändamål synes emellertid detta nederparti ha förfelat sitt estetiska syfte.

Å halsen åter märkes, att skrufvarna sticka in från sidan i stället för under ifrån, såsom eljest alltid brukar vara vanligt. Härmed kan instrumentets tillverkare endast ha afsett, att på samma gång, som han ville göra det till en förädling af allmogeharpan, äfven gifva det en större yttre likhet med *violin*en, hvilket instrument han insett stå högre som konstnärsmedel än harpan; ty någon praktisk betydelse har förändringen icke. Den utmed harpan ena sida synliga stråken är äfven lång som en fiolstråke, då eljest harpstråken är mycket kort.

Den största egendomligheten å vår harpa består dock däri, att hvarje af hennes tre spelsträngar har sin egen rad nycklar. Häraf följer nu först, att skalan kan börjas på den djupaste, öfvergå till den andra och fortsättas på den tredje, hvarigenom införts en

ny princip i harpkonstruktionen, då eljest den lägsta strängen alltid spelar rollen af underljudande baston, men här kan frånträda denna sin uppgift för att deltaga i skalbildningen. Men vidare följer ock af denna anordning en större mångfald i ackordbildningen. Tänker man sig olika nycklar samtidigt intrykta på olika strängar, så kan man få ackorden hl-el-g, cl-el-g, cl-el-a, cl-fl-a o. s. v. Naturligen kommer vidden för möjliga tonkombinationer att begränsas af venstra handens förmåga att intrycka nycklarna samtidigt, hvarföre ackord, som fordra intryckande af långt från hvar andra sittande nycklar, ej kunna frambringas; men äfven med denna begränsning blir, som man torde finna, summan af möjliga ackordkombinationer ganska hög.

Instrumentet är förfärdigadt af revisor Elias von Langenberg, född på Sveaborg 1788 och död 1876 i Bärby.

Jag har uppehållit mig så utförligt vid detta instrument just för dess egendomligheters skull. Dessa egendomligheter utgöra emellertid ett nytt bevis för sanningen af den gamla satsen, att man bör låta hvarje sak gälla för hvad den är. Ty att försöka göra nyckelharpan till någon ting mera förfinadt än ett enkelt allmogeinstrument kan aldrig lyckas. Nycklarnas klirrande och hela nyckelklaviaturens tämligen invecklade beskaffenhet såsom tonbildningsmekanism måste alltid göra nyckelharpan ganska tunghandterlig, på samma gång som omöjligheten att på henne spela i olika lägen eller åstadkomma flageolettoner beröfvar henne en stor del af de vanliga stråkinstrumentens rikedom på klangfärger. Men hon har dock haft sitt stora värde däri, att hon på de trakter, där hon varit förherrsande, har bevarat en rik melodirepertoar och bevarat den i ursprungligare gestalt än den mera lättörliga fiolen. Nyckelharpan har förr ofta förekommit till sammans med c-klarinet, och hennes repertoar har från början kommit att inspelas i c dur och närliggande tonarter. Den utgöres förnämligast af marscher, gammalvalser och polskor; på senare tid har tillkommit en och annan polka- och renländarmelodi. Det är i Uppland, Dalarna och Helsingland, som nyckelharpan synes haft sin största spridning, och på vissa trakter har hon haft hemortsrätt långt före fiolen. Numera är hon inskränkt till Uppland.

Huru hon inkommit till Sverige eller om hon möjligen uppkommit hos oss oberoende af sitt framträdande i Tyskland, synes omöjligt att upp-daga. Att med Abr. Mankeil antaga, att hon vore ett gammalnordiskt instrument, som i vår äldre littera-

tur betecknades med orden giga och fidla, synes mig väl djärft, då inga stöd för ett sådant antagande kunna uppvisas, och då giga och fidla voro ord, som motsvarade tyska namn på äldre, kända fiolformer.

Nyckelharpan synes numera vara i utdöende äfven inom Uppland och torde om några årtionden endast vara ett minne. Så länge nyckelharpospelare ännu finnas, torde man emellertid få tillfälle att njuta prof på deras konst på Skansen, dit under de senaste åren 'de skickligaste' harpspelmän, som stått att uppleta, kallats för att om sommrarna låta höra sig i Balderslunden och vid Bredablick.

KARL PETER LEFFLER.

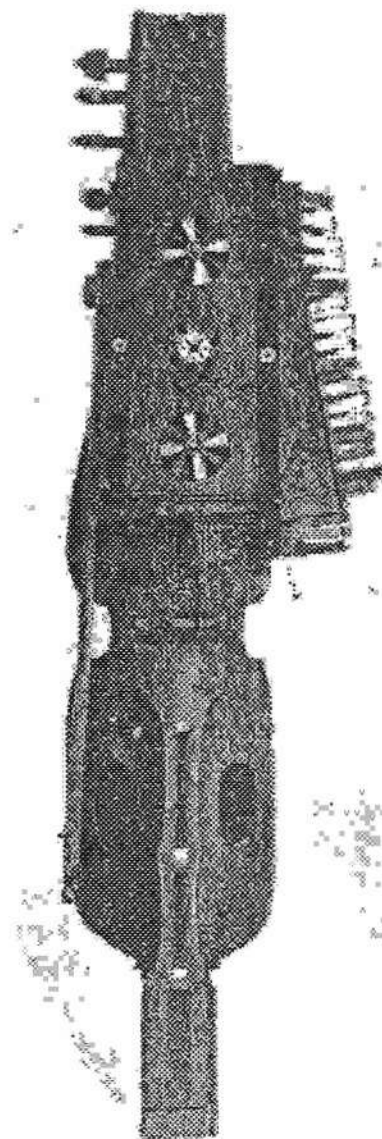

Ovanstående skrift är ej tidigare publicerad.
Nyckelposten är först som vanligt...
 Tack Anders för bidraget!

Inläsare



Snart är det vår och dags för en ny spelkurs på Sånge-Säby. Jag var där en vecka i maj förra året på den allra första spelkursen på Sånge. Den hade ordnats av Gösta Sandberg m fl. Han var lärare tillsammans med Sigurd Sahlström och Peter Puma Hedlund. Vi hade flera lektioner, dels individuella dels i grupp, varje dag med flitiga övningar för oss själva emellan lektionerna. På kvällarna hade vi olika aktiviteter. En kväll dansade och sjöng vi tillsammans med Barbro Tällberg, en kväll diskuterade vi improvisationen i musiken och vi hade en spelkväll där vi framträdde och spelade för varandra. Sånge-Säby är en kursgård som ägs av LRF. Det är en gammal herrgård som byggts om. Gården ligger på Ekeröarna utanför Stockholm och det är underbart vackert där med en ekbacke som sluttar ner mot Mälaren. Vi bodde bra i gårdens elevbostäder och vi blev rikligt trakterade med mat och hembakta kakor flera gånger om dagen. Kursen avslutades med två spelmansstämmor, Mälaröstämman i hembygdsgården Färentuna och en på Sånge-Säby med många duktiga spelmän och dansare. Det var en härlig vecka och jag kan bara rekommendera fler att ta chansen nu i vår.

Ulla Brandt, Stockholm



Ull Brandt påminner också om Lövsta utställningen i sommar. Några uppgifter om tider mm har inte inkommit till Nyckelposten. red.

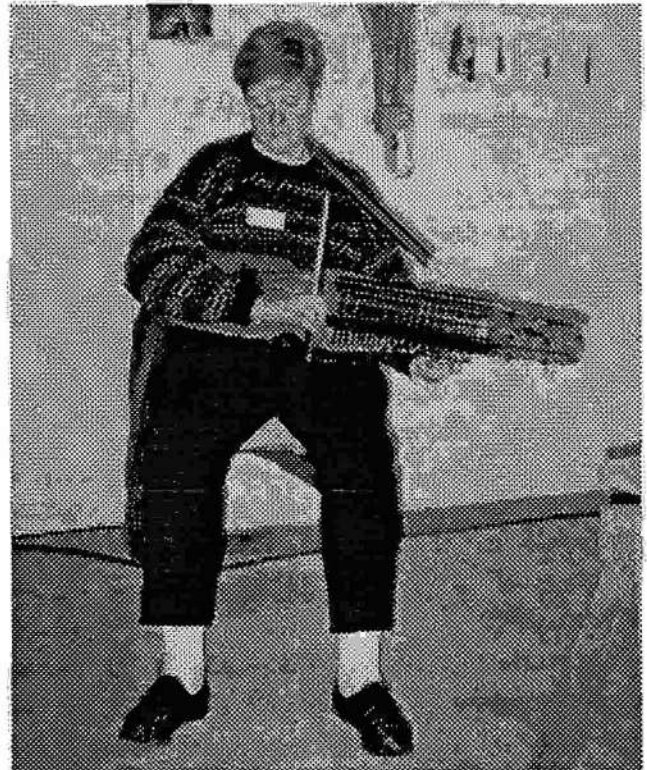

Lotta Fransén utställningsvakt foto Ulla B och spelman i Löfstabruk 1990

Bilder från stämman i Hallstavik. En liten men mysig stämma som rekommenderas. Bilderna är tagna av Sven Nordin.



Vera Persson och Ann-Mari Nordin kollar bandvävning...



Ingemar Gädda Rimbo Joel Nilsson Rånäs Nils Karlsson Singö



KASSETTBAND MED CURT TALLROTH
Speciellt inspelad för föreningens medlemmar.

Curt Tallroth har spelat in en kassett åt oss. Allt du behöver göra är att skicka ett C-90 band och ett frankerat kuvert med din adress till Ingemar Aronsson så kopierar han Curts band åt dig! Adress se medlemslistan..

På A-sidan spelar Curt harpa och på B-sidan fiol. Bland låtarna återfinns egna kompositioner såsom Torsdagsposkan, Örsprånget, Valsen Lisa, Bonn-polska, Haga-Bockesamt Kristinas Brudpolska. Vidare kan nämnas Oktobervalsen och Näverbovalsen efter Oskar Larsson, 3 låtar efter August Bohlin, 2 efter Nisse Nordström, Skärbergs polska, Kers Lars brudmarsch från Leksand, och många många fler.

Tag vara på chansen och skicka efter din kassett.



Ur 1897 års almanacka över postförsändelser:
"Alla postförsändelser böra hafva tydlig och fullständig adress, angifvande motagarens yrke, befattning eller titel och namn samt hemvist eller bostad äfvensom namnet å bestämelseortens postanstalt. Å försändelse till utrikes ort utsättes äfven adresslandet. Afsändare tillrådes att angifva äfven sitt namn och sin adress å försändelsens yttersida, ty i sådant fall varder försändelsen till honom återställd, om adressaten ej anträffats."
Brevporto var år 1897 för högst 10 gram: 10 öre, lokalt 5 öre. 125 gram: 20 öre, "10 öre. 250 gram: 30 öre, " 15 öre.

"Tänk vad många utskick man kunde göra för 20 öre." B Svensk



Det har länge varit önskemål från läsare att presentera medlemmar.

Ingvar Jörpeland känner många av oss till, t ex genom "öppet hus" hos Jörpeland's. Ingvars konstnärliga bana är kanske inte lika känd av oss spelmän. Efter att ha bevistat Ingvars

senaste utställning tyckte redaktionen att det vore på sin plats med en presentation. Här är alltså Ingvars "record's":

- 1938 Född i Stavanger, Norge
- 1965 Bosättning i Sverige
- 1960-61 BergenKunsthåndverksskole, Bergen
- 1961-63 Statens Kunstakademi, OSlo
- 1960- Diverse samlingssutställningar Norge/Sverige
- 1965 Stavanger Faste Galleri, inköpt skulptur
- 1967 Motala Sparbank smidesrelief
- 1968 Alingås Sparbank, smidesrelief
- 1970 Enköping Sparbank, smidesrelief
- 1970 Allmän tävling utsmyckning av bostadsområdet Fisksätra inköpt förslag
- 1971 Allmän idétävling Grånbyparken Uppsala (deltog i grupp) inköpt förslag
- 1973 Täby sjukhus, smidesrelief
- 1975 Stockholms skolrotel, inköpt skulptur
- 1975 Stockholms fastighetsrotel, inköpt skulptur
- 1977 Sollentuna förvaltningsbyggnad, rumsdelare, trä
- 1977 Sollentuna sjukhus, utformning av damm
- 1977-78 Stockholms länslandsting, musikinstrument för handikappade barn
- 1981 Blackebergs sjukhus, trärelief
- 1982 Svenskt visarkiv Stockholm, trärelief
- 1983 Tullinge kyrka, altavvägg, trä
- 1984 Sollentuna huvudbibliotek, träskulptur
- 1986 Täby sjukhus, rumsdelare, träskulptur
- 1987 Saltsjöbadens samskola, rumsdelare, trä
- 1986-90 Vasa-museet, kopiering och rekonstruktion av Vasas skulpturala utsmyckning för skeppsmodell i skala 1:10, totalt ca 500 skulpturdelar



PORTRATT:
"Lena".



PORTRATT:
"Eric".

SMÅPLOCK



Tingsryds Spelmän

Insänt av Stefan Älg 360 14 Väckelsång

15-ÅRJUBILEUM FÖR GRÄNNASTÄMMAN

För femtonde året hälsas spelmän och publik välkomna till spelmansstämman på Grännaberget helgen före midsommar. Programmet inleds redan på fredags kvällen med en spel- och dansstuga i och utanför "krogon" i Röttle by strax söder om Gränna. På lördagen blir det förstämman på Grännaberget som inleds 15.00 med en stor småländsk folkmusikkonsert med några av de vassaste småländsspelmännen därefter buskspelas det lite varstans på Grännaberget. Kl 19.00 blir det gammeldans och polskedans på utedansbanan till olika spelmanslag och grupper söndagen inleds med högmässa i Gränna kyrka (där Jönköpings Spelmanslag medverkar). Kl 14.00 fortsätter sedan spelmansstämman på Grännaberget med det sedvanliga allspelet följt av ett blandat scenprogram inför en sittande publik.

Planeringen är som synes redan i full, gång och arrangerar gör Grenna Folkdansgille, Gränna Hembygdsförening, Jönköpings Spelmanslag och Grännamuseerna.

/Kommittén för spelmansstämman i Gränna genomförs Florin, tel 0390-40526.

FIOL OCH NYCKELHARPKURS PÅ BRAHESKOLAN, VISINGSÖ.

Vecka 31 tid tom lörd fm.

Lärare: Hasse Gille, Lena Höög, Magnus Gustavsson m fl.

Dåliga och roliga vitsar tycker redaktionen om. Här är en garanterat dålig vits insänd av Kjell Jansson, Haninge.

Den glade fiolisten och sällskapsmänniskan höll hov vid en bättre tillställning. Han drog sin specialare:

"Vet ni att det är farligt att spela fiol! Jag hade en bror som dog i fiol."

Alla i sällskapet skrattade utom en man som stod i utkanten av sällskapet och inte åhört det hela. Han frågade den som stod närmast vad fiolisten sagt. Mannen svarade:

"Han sade att det är farligt att spela fiol för han hade en bror som dog förra året."

Föreningen Nyckelharpans allspelslåtar, med nummer som hänvisar till Leif Alpsjös kurshäfte.

- 1:1 Polkett från Lövestabruk
- 1:2 Polska efter Båtsman Däck
- 1:6 Polkett från Lövestabruk
- 1:7 Polska från Västerbotten
- 1:15 Vendelspolskan
- 2:16 Boda Mattes polska
- 2:17 Masbovalsens
- 2:19 Schottis efter Salmakar Kalle
- 2:29 Björklingemarschen
- 3:31 Tobogubben



Stämpipa bör man inte använda pga av att den inte ger konstant tonhöjd. Tönen varierar kraftigt när man blåser olika hårt. Stämgaffel eller stämapparat är det enda riktiga.

Olov Johansson Världsmästare på nyckelharpa

Äntligen på skiva! Den nykorade världsmästaren på både gammelharpa och kromatisk nyckelharpa.
17 Upplandslåtar i solo och samspel med Roger Tallroth och Mikael Marin.

Be din skivhandlare ta hem den från CDA Distribution 08-79147 00. Katalognummer DROLP001 resp. DROCD001
Utgiven av DRONE Musik, Box 37
40120 GÖTEBORG.

(skivan heter "VÄSEN")

SMÅPLOCK

MEDELANDEN

FRÅN

STYRELSEN



Under denna rubrik kommer alla i styrelsen att ha möjlighet att yttra sig. Jag ser fram emot bidrag!

red

LYSSNAT

PÅ



Adress:
Sture Möllerman
Riddarstigen 17 A
183 30 Täby

tel 08-7681366

Till **Sture Möllerman** kan Du skicka Ditt fonogram (kassett eller skiva), för "bedömning".



Ingemar Aronsson, Jordbro (som här ser glad ut) låter meddela att han har bildat "Nyckelharpgillet LEKLADAN". Medlem är bl a Christer Kvarne, Stockholm. De är fn II st och består av nyckelharpor och en kontrabas (ej nyckelharpa) + gitarr.

Insändaren från USA (i förra numret) verkade anonym, men så var inte fallet. Det var nämligen Matt Fichtenbaun som skrivit insändaren.

Det är kanske lite svårt att åka till USA utan att ha Matt's adress så här är den:
46 Slieigh Road, MA 0182 USA



Forskning
och
Framsteg

Hemligheten bakom välljudet det från Stradivarius legendariska stränginstrument har länge gäckat forskningen. Man har tron att den karakteristiska orangröda lacken innehållit gåtans svar. Men problemet har förblivit olöst och har naturligtvis bidragit till att stärka myterna kring dessa dyrgripar från 1700-talet, som då och då utropas på auktioner till närmast otroliga priser. Nu har några kemister vid University of Cambridge avslöjat den hemliga ingrediensen med hjälp av en ny teknik som kallas EDAX (Energy Dispersive X-ray Spectroscopy). Tekniken, som mäter de kemiska beståndsdelarna i sammansatta ämnen, visar att det under lacken finns ett mycket tunt och mycket hårt lager med ett unikt kemiskt "fingeravtryck". Lagret är sammansatt av en särskild sorts vulkanaska, som kallas pozzolan, och som förekommer i Cremonadistriktet i Italien, där Stradivarius bodde. Askan är en typisk mineralblandning med duminium, kisel, fosfor, svavel, kalium, kalcium, titan, mangan och järn som huvudsakliga beståndsdelar. Därmed har forskarna, med hjälp av resterna av en cello daterad 1711, kunnat vederlägga hypotesen om att mineralagret skulle vara en rest av pimpsten, som Stradivarius använt för att slipa träet innan han lackade det. Pozzolanaskan används än i dag i tillverkningen av cement med extra hög kvalitet. Det blandas då med kalk. Stradivarius har antagligen använt en blandning av aska och vatten, möjligen med litet äggvita eller liknande som bindemedel. Resultatet blev inte bara en unik och svårövertärfad klang utan också en hållbarhet, som har gjort många av dessa instrument till klenoder och ännu i vår tid spelade instrument.

Videofilmen "Nyckelharpspelmän i Norra Uppland" kan Du låna på Svenskt Visarkiv eller Musikmuseet i Stockholm. Betr. innehåll se Nyckelposten nr 1 89.

Lite prat om Österbystämman, och en låt.

Hej, go vänner!

I nr 3 av vår förnämliga tidskrift Nyckelposten talas det mycket om spelmansstämman i Österbybruk. Här kommer lite till:

Jag har varit trogen besökare på stämman från och med 1975, enl. de handlingar jag har kvar från harpbedömningarna. Jag är harpbyggarnas "Gossen Ruda" som envisas med att bygga harpor med "fiollek", men det är en annan historia. Jag, och väldigt många med mig, har tältplatsen vid bruksdammen som högkvarter, och samma gamla kamrater återkommer år från år. Underbar gemenskap och fint buskspel långt in på nätterna, och ibland ända till morgonen. De sista åren har många i likhet med mig infunnit sig redan på fredag, för att hinna spela sig varma inför stämman lördag-söndag. I somras kom jag dit fredag-morgon, ganska säker att vara bland de första, men en hel busslast från Gotland "Skarphälls spelmanslag" med flera hade kommit redan på torsdagmorgon, och var så att säga väl inspelade. De påstod emellertid att de inte skulle göra om det. Nästa år skulle de fara till Österby redan på onsdag. Det är nu så, att detta veckoslut är okränkbart, och ingenting utom sjukdom och död kan hindra oss från att fara till Österbystämman. Ett år krånglade det till sig för mig, min svåger fyllde 50 år, och jag blev inbjuden till hans 50-årsfest just den helgen. Jag blev beklämd, men ringde upp honom och förklarade att jag hade laga förfall, en sommar-natt på Österbystämman är det närmaste himmelen man kan komma i det här livet. Han är en klok man, och förstod mig- Men 1987 var det kärvt. Vi hade även då kommit på plats redan på fredag-morgonen. Vädret var uruselt, regn, blåst och kallt. Vi frös

alldeles ohyggligt. Temperaturen låg omkring 6-7 grader, och vi påstod bestämt att det avsåg kroppstemperaturen. Fingertopparna blev helt känslolösa. Mats Holmgren från Jansjö, Ångermanland (klarinet) med ett förflutet som elektriker skissade upp en ritning på en masonitskiva, en anordning för framtida bruk i liknande krislägen. Jag tror att den baserades på mikrovågsugnens princip, ett tält, öppet i båda ändar för genomgång, där bottentjälade spelmän skulle upptinas på 8 sekunder.

Och nu till låten

Söndagskväll var vi ett luttrat gäng som var kvar, Stig Ahlståde från Gotland ja, hela Skarphällsgänget, Gunnar Persson från Sandvikentrakten, Sixten Pettersson från Eskilstuna och den gamle fine gentlemannen Börje Zettervall från Jokkmokk, och många fler. Min fru Agnes kom i sinom tid med bilen "för att hämta kvarlevorna" som hon uttryckte saken. Hon är fullt klok och riskerar inte hälsan i vad sammanhang som helst. Vi förklarade för henne att "Hade vi i förväg vetat att det skulle bli ett sånt jävla väder att vi faktiskt nära nog riskerade livhanken, så hade vi naturligtvis - åkt hit i alla fall!". Mats Holmgren blåste med stela läppar en avskedsåt på sin klarinet. Tillfrågad: "Vad var det för låt" svarade han med en rysning "Ett minne från Istiden!"

Låten är helt knuten till Österbystämman. Den ligger utomordentligt väl för fiol och nyckelharpa och är lämplig för allspel. Även på durspel ligger den bra, man får bara ändra ett ciss i andra repringen till H, jag har den för övrigt med på min senaste durspel-kassett, som jag kallar "Ett minne från Istiden". Och här har ni nu låten, med Mats Holmgrens välvilliga tillåtelse. Den spelas väldigt mycket inom Norrland, och det är önskvärt att vi prövar den här i den landsända den hör hemma. Spela den, så blir både Mats och jag, och även ni, lyckliga

önskar vännen *Tord Johansson* i Ösmo..

noter se nästa sida.

Ett minne från istiden



NOTER OCH KASSETT KAN BESTÄLLAS
FRÅN: TORD JOHANSSON. TEL: 0752-30439

Eller sätt in 50:- på personkonto: 29 02 12-8095
Noter finns också (50:-).

Ring för upplysningar. **Tord Johansson**

Ett minne från istiden

Mats Holmgren Janzö, Backe

Spelas långt,
med känsla och andakt-

The musical score is written in G major (one sharp) and 3/4 time. It consists of 11 staves of music. The first staff begins with a treble clef, a key signature of one sharp (F#), and a 3/4 time signature. The melody is simple and folk-like. Chord symbols are placed below the staff: G, C, Am, D, G, C, Am, C, D, G, Am, D, G. The piece concludes with a double bar line and the instruction 'D.C.al Fine'. There are first and second endings marked with '1.' and '2.' above the staves.

En låt som för all framtid skall minne om den glädje och andakt vi kände, när vi kommo till insikt om att vi överlevt Rikspelmansstämmen i Österby Bruk 1987, -utan att frysa ihjäl-



ERIC SAHLSTRÖMS MINNEFOND

Detta vill vi genomföra i Eric Sahlströms anda:

- Bevvara och föra vidare den Sahlströmska låtspels- och nyckelharptraditionen.
- Uppmuntra låtspel.
- Främja vetenskaplig forskning och dokumentation inom folkmusikens område.
- Understödja undervisning och studieverksamhet.

Upplysningar:
Esbjörn Hogmark
Pl 832 Gyllby 740 60
Örbyhus tel 0295-10706

Fondens postgiro: 46 10 53-1

Många filosofiskt lagda musiker har funderat över eventuellt samband mellan musik, känslor, tid och rum. Tabellen, som tillskrivs Widmark, visar sambandet mellan tonarterna, solen och månen, årstiden, klockslaget, färgen, sorgen, och glädjen samt människoåldern.

SPELMAN·VIDMARKS · MUSIK+ALISKA · UNIVERSAL-SYSTEM											
Denna tabell är uppställd i enlighet med den teori som stor spelman Vidmark i Södermanland under 1860-talet medelade från av sin unga spel- eller sedermera spelmannen By med en kyrkvakt-aren Carl Ersborn (= Sme-kalle) i kyrkvaktarebotället betlehem alla färgarter för alla dur-arter skall vara sol-belysta.						Öster åker socken sörmaland (stor spelman Olaf August Vidmark) född 6 april 1824 i Östra Vingåker socken var (som till kyrkoorganistendårstades före 10 års ålder fick olof med-troll Karlén (svinste-fredrik) lial-plåra-troll-spel-på-fiol-av-själva-häle)					
ÅRS-TID.	DUR-TID KLOCKAN.	TON-ART.	FÄRG-ART.	KÄNSLA.	KL.	TON-ART.	FÄRG-ART.	KÄNSLA.	KL.	MÄNNISKO-ÅLDERN.	ÅRS-TID.
JANUARI.	KL: 1.	C-DUR.	RENT-VIT.	GLAD JEN.	KL: 14.	A-MOLL.	VIT-BLÅ.	SORGEN.	KL: 13.	1-12-ÅR.	JANUARI.
FEBRUARI.	KL: 2.	G-DUR.	VIT-BLÅ.	UTI.	KL: 15.	F-MOLL.	BLÅ.	UTI.	KL: 14.	7-12-ÅR.	FEBRUARI.
MARS.	KL: 3.	D-DUR.	BLÅ.	DUR.	KL: 16.	H-MOLL.	BLÅ-GRÖN.	MOLL.	KL: 15.	13-18-ÅR.	MARS.
APRIL.	KL: 4.	A-DUR.	BLÅ-GRÖN.	9: 1-4 ^o	KL: 17.	FISS-MOLL.	GRÖN.	3: 1-4 ^o	KL: 16.	19-24-ÅR.	APRIL.
MAJ.	KL: 5.	E-DUR.	GRÖN.	10: 1-4 ^o	KL: 18.	CISS-MOLL.	GRÖN-RÖD.	2: 1-4 ^o	KL: 17.	25-30-ÅR.	MAJ.
JUNI.	KL: 6.	H-DUR.	GRÖN-RÖD.	11: 1-4 ^o	KL: 19.	CISS-MOLL.	RÖD.	1: 1-4 ^o	KL: 18.	31-36-ÅR.	JUNI.
JULI.	KL: 7.	F-DUR.	RÖD.	HIT.	KL: 20.	D-MOLL.	RÖD-GUL.	7: 1-4 ^o	KL: 19.	37-42-ÅR.	JULI.
AUGUSTI.	KL: 8.	B-DUR.	RÖD-GUL.	5: 1-4 ^o	KL: 21.	G-MOLL.	GUL.	8: 1-4 ^o	KL: 20.	43-48-ÅR.	AUGUSTI.
SEPTEMBER.	KL: 9.	ESS-DUR.	GUL.	FÖR.	KL: 22.	C-MOLL.	GUL-GRÅ.	9: 1-4 ^o	KL: 21.	49-54-ÅR.	SEPTEMBER.
OKTOBER.	KL: 10.	ASS-DUR.	GUL-GRÅ.	ATT.	KL: 23.	F-MOLL.	GRÅ.	ATT.	KL: 22.	55-60-ÅR.	OKTOBER.
NOVEMBER.	KL: 11.	DESS-DUR.	GRÅ.	3: 1-4 ^o	KL: 24.	B-MOLL.	GRÅ-SVART.	3: 1-4 ^o	KL: 23.	61-66-ÅR.	NOVEMBER.
DECEMBER.	KL: 12.	GESS-DUR.	GRÅ-VIT.	GRADVIS.		ESS-MOLL.	SVART.	GRADVIS.	KL: 24.	67-72-ÅR.	DECEMBER.
				2: 1-4 ^o				10: 1-4 ^o			
				SEDAN.				SEDAN.			
				1: 1-4 ^o				ÅTER.			
				0: 1-4 ^o				ÖKA.			
				SJUNTA.							

Tabellens flammiga färgar förklarar vid vilken tid på dagen solen och månen står i olika ställningar i himlen. De olika färgerna och tonarterna har också en betydelse för människans känslor och ålder. Tabellen är uppställd i enlighet med den teori som stor spelman Vidmark i Södermanland under 1860-talet medelade från av sin unga spel- eller sedermera spelmannen By med en kyrkvakt-aren Carl Ersborn (= Sme-kalle) i kyrkvaktarebotället betlehem.

Här är det tredje bidraget till Nyckelpostens artikelserie **"Hur ska vi göra ett bättre scenframträdande?"**

Scennervositet. Det nästan tabubelagda ämnet, mycket få artiklar har skrivits i detta ämne, vissa handböcker som handlar om scenframträdande behandlar problemet på några få rader.

I tidigare nummer av Nyckelposten har jag tagit upp tekniken runt mikrofoner och förstärkningar anläggningar samt grupperingar på scenen. Dessa beståndsdelar och många fler ingår, under beteckningen "kunskap", en av hörnstenarna i strategin mot scennervositet. Kunskapen om scentechnik, hur publiken reagerar och hur man själv agerar är alltså viktig!

Nervositet. Att kontrollera sina nerver har alltid varit ett stort problem för alla som gör scenframträdanden. Inget särskilt har gjorts för att avhjälpa problemen. Det är först nu på senare år som problemet kommit fram i rampljuset. Man har t ex på musikaliska akademien tagit upp scennervositet som ett speciellt ämne. Inom spelmanns rörelsen i äldre tid sägs det att man behövde något lugnande för att kontrollera nervtrådarna. Helst skall det väl pirra något när man gör ett framträdande så att det blir "litet nerv i låten", men det får inte skena iväg och förorsaka kaos. Vad kan vi då själva göra åt problemet? Naturligtvis finns det många individuella metoder och jag kan här bara redogöra för mina egna erfarenheter och vad jag hört andra säga.

Genom kunskap kan vi bryta det felaktiga agerandet (ritualen) genom vilken nervositeten uppstår. Felet är att man tänker, "den här gången skall det väl gå bra," utan att ha ändrat på något sedan förra gången.

Använd i stället kunskapen. Den kan bestå i:

1. Att kunna tekniken kring mikrofon och högtalaranläggning.
2. Att kunna tekniken kring uppträdandet på scenen som till exempel att gå, stå, tala och t ex tacka inte för applåderna innan de har börjat.
3. Att i förväg öva en improvisation så att man inte blir ställd om man kommer i en situation som man inte känner igen.
4. Att ha sina egna knep, själv väljer jag ut 1 person i publiken som jag spelar för.
5. Att använda en sk trigger ett slags betingad reflex. Det kan vara exempelvis en viss tonsekvens, man spelar en treklang innan man börjar, precis som man är van att göra hemma. Eller man kan titta på ett väck i tummen, med andra ord, gör något för att få scensituationen att likna det hemma inövade beteendet.

Rites de passage. Scenen är en "helig" plats, den är magisk. Scenen är det område som man entrar med en viss respekt. Därför är övergången, passageriten, från "vanligt liv" till livet på scen ett av de viktigaste och svåraste ögonblicken vid scenframträdandet

③ Försök att börja tidigt med omställningen från vanlig person till estradör.

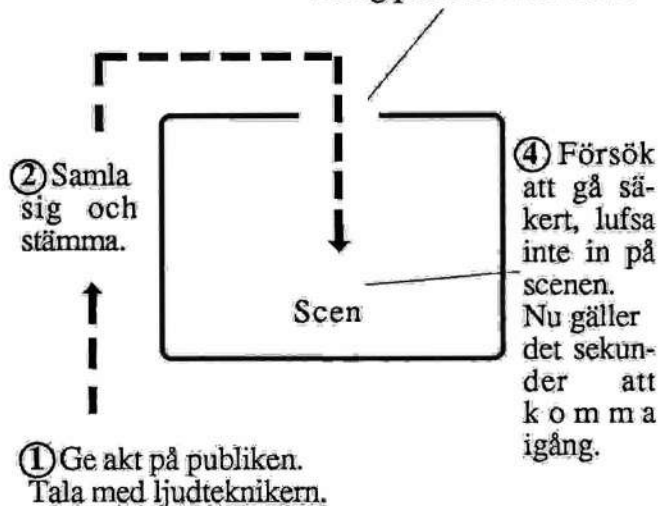

① Ge akt på publiken. Tala med ljudteknikern.

Lång väntan för publiken är inte professionellt och med detta respekterar man inte publiken. Kontakta publiken först, då vet den att föreställningen har börjat. Justera sedan mikrofonen och dylikt (det bästa är ju naturligtvis att allt är klart innan du kommer i på scenen). För även här respekterar man publiken då. Första kontakten skall ske mellan dig och publiken, inte mellan dig och mikrofonen. Bilden nedan visar spelman, scen, publik och kan i någon mån förklara varför ett scenframträdande är så speciellt.

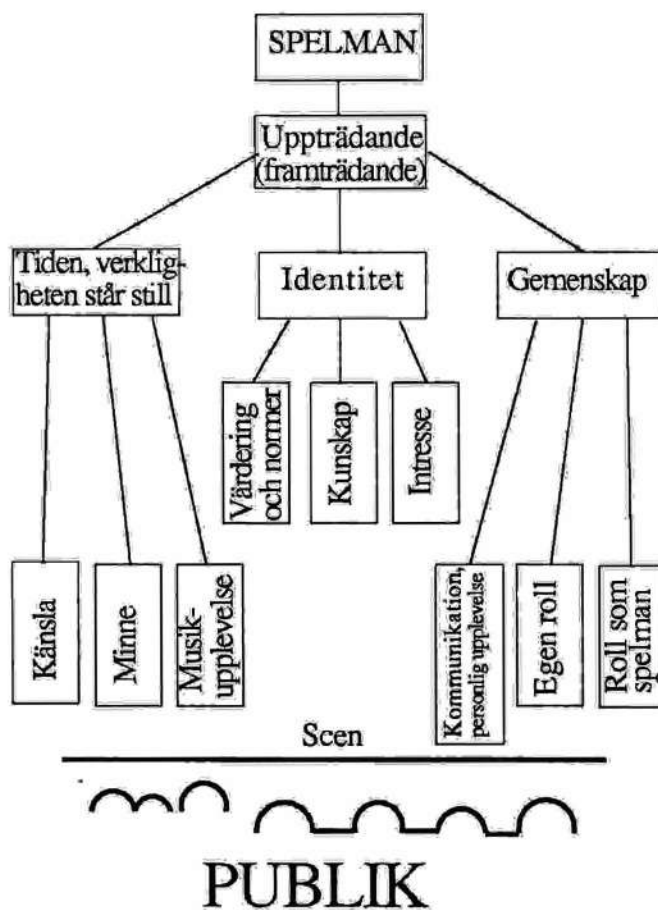

forts från föregående sida

Kunskap är ditt vapen mot scennervositet.

Kunskap om dig själv är viktigt. Det är ganska vanligt att man gör omedvetna rörelser och likaså upprepar ord som till exempel eh ... eh. Dessa maner kan vi ta bort genom att öva inför en "provpublik" hemma, eller varför inte en studiegrupp med en videoinspelning som hjälpmedel.

Din scenklädsel är viktig. Att vara hafsigt klädd är att inte respektera publiken, därmed inte sagt att man måste vara klädd i silverlamédräkt. Att ändra klädseln eller att bära ett attribut gör det lättare för aktören när han förvandlas från vanlig person till estradör. Ett attribut kan vara en spelmanshatt, en lyckonalle, speciella stövlar, ja du vet nog säkert själv vad du kan använda som ditt attribut.

Andningen. Att hyperventilera, ta djupa andetag alldeles innan du går in på scenen, är ett annat hjälpmedel mot nervositet. Det kan vara bra att veta att vid en kraftig utandning finns fortfarande 60% av luften kvar.

Energi i vänster knä. Inom teatern använder skådespelarna speciella knep för att till exempel få en självklar rörelse i sin gång. De talar om att ha energi i vänster knä. Liknande knep kan du säkert komma på för att övervinna nervositeten och osäkerheten över att röra dig på scenen.

En fysisk aktion ger en psykisk reaktion. Du kan inte viljemässigt kontrollera dina känslor, därför kan en känsla av nervositet uppstå. Men du kan genom litet träning, med viljan styra en psykologisk reaktion. Samma som att vara mörkrädd eller att vara höjdrädd etc.

När du står där ensam på scenen. Gränsen mellan succé och misslyckande är hårfin. Här är två sätt att avleda nervositeten:

1. Försök få publiken att delta i det du gör, få den att "vara med på scenen". Jämför, det är ju lättare att spela när folk dansar till musiken.
2. Ett annat sätt är att använda fantasin, i den kan du bli ett med publiken. Stå framför spegeln hemma och improvisera ett låtsat möte med en person ur publiken.

Använd nervositeten positivt. Ta det lugnt, tänk: "Jag äger scenen, publiken är till för mig." Ställ dig rakt upp och ned, var tyst ett tag, ta dig tid. Första mötet mellan dig och publiken skall ta tid. Dessa sekunder kan rädda ett framträdande. Koncentrera dig, tänk inte på någonting annat. Använd tiden till dig själv eventuellt på bekostnad av en repris i låten. Hur man framträder som individ på scenen är det viktiga fast man tror förstås att musiken är viktigast! Kroppsspråket är viktigt, att kunna improvisera är viktigt. Dessa ämnen hoppas jag kunna återkomma till i nästa nummer av **Nyckelposten**.

Spelmansstämma i Gimo 1991.

Så var det dags för spelmansstämma i Uppland närmare bestämt i Gimo bruk lördagen den 2 februari. Efter en snörik bilfärd på 4 mil utefter väg 288 från Uppsala räknat till Gimo, ca 2 mil öster om Österby bruk, kom vi till Bruksgymnasiet där Olslands Folkdansgille hade ordnat stämman.

Stämman blåstes in på kohorn av Leif Alpsjö som också var allspelsledare, konferencier och berättade om låtarna. Efter välkomsttal av Sven-Erik Bergenstam från Gimo började allspelet med ett 70-tal spelmän på scenen i den stora matsalen, dagen till ära möblerad med stolar för publiken. Och vad vore ett allspel utan; Långbacka Jans polska från Rasbo och Farfarspolskan eller Tobogubben med texten "En sup åt dej och en sup åt mej och en sup åt lilla vännen som slår i"! Likaså Kärleksvalsen efter Eric Sahlström med texten "Vad är en kyss, när den är given finns den inte mer" (John Persson). Allspelet avslutade med välkända Gånglåt från Äppelbo och Englund's Mungalåten eller Storstugans marsch, allmänt omtyckt och spelad samt nedtecknad vid spelmanstävlingen i Vaxholm 1911.

Sedan tog Hasse Gille och Kurt Södergren plats på scenen. De spelade på sina kromater bl a "Röda strumpor ...", ett brak hördes i korridoren en nyckelharpa for i golvet. Hasse och Kurt fortsatte vidare med låten Katten och Missen (om jag inte hörde fel), de spelade också en låt som heter Lärkan i en kvillrig och svängig melodi med kvitter på slutet. De avslutade sitt framträdande med som Hasse sa: "en dalabit, med tanke på dagens inbjudna gäster (Orsa spelmanslag), Kers Lars brudmarsch från Leksand".



Som sagt plats på scenen klockan 3 stod Orsa spelmannslag. Scenen ja, är fantastisk med sin stora glasvägg från golv till tak. Med sitt strålkastarljus på insidan och sitt skymningsljus på utsidan, ett sakta snöfall på utsidan, bildar väggen en underbar bakgrundskuliss. - Men så åter till dagens gästartister, Orsa spelmannslag. De framförde sina låtar i en hurtig och nykter dalastil. Vad jag tyckte mest om var den stämmingsfulla brudmarsch som de spelade i en sättning på; fiol, keyboard och bas. Men det är knepigt att höra takten i orsalåtarna, en polska och en vals. Och så kom äntligen, till publikens stora förtjusning - ett andlöst sus gick genom salen - Födelsedagsvalsen av Benny Andersson! Övriga medverkande på denna trevliga, underhållande och lärorika stämma, med ungefär lika många spelmän som publik ca 400 personer under dagen, var Henry Wallin, Bo Larsson och Hasse Gille med sina respektive Valö- Bingsjö- och Upplandslåtar som de lärde ut i de anordnade låtverkstäderna. Alla sångsugna fick likaså möjlighet att öva folkliga visor tillsammans med Ann Såthe i visstugan och för danssugna fanns en dansstuga där Karin Häll och Janne Karlsson lärde ut gillesdanser. Alla barn med stråkinstrument och flöjter kunde öva gehörsspel tillsammans med Vendelkråkorna (en känd grupp på 3 nyckelharps- och fiolspelande damer från Vendel i Uppland). Längs gymnasiebyggnadens Bruksgata med små hus på ömse sidor gavs många tillfällen till buskspel för stämmans alla spelsugna. En skärmställning var uppställd vid sidan om gatan. Utställningen med information om Roslagens folkmusik presenterade i text och bild upplandspelmännen Albin Wallin med sönerna Henry och Ceylon. En karta visar orten Valö som medelpunkt för trakten runt om där Hållnäs, Gräsö, Skärplinge, Danemora, Gimo och Harg utgör de yttre området för kända platser. En kort historik talar om att: "Valö socken med omnejd är centrum för familjen Wallins roslagstradition. På Vigelsbo äng i Valö hölls landets andra spelmanstävling 1907."

Vidare på scen spelade enligt det uppsatta spelschemat bl a; Ekeby spelmän, Gimo spelmän, Östra Aros spelmän, Tierps spelmannslag, Sven Nordin på Österbyharpa eller om man så vill kontrabasharpa med dubbellek eller som han kärleksfullt uttrycker det Gammelbrummen eller helt kort Humlan. Repertoaren bestod av de tre låtarna; Röda strumpor (spelat på gammeldags vis), Hoffsa (enligt K.P.Leffler infördes hoffsan eller hoffsisvalsen som

polkan kallades i Harg 1850 av sedermera båtsman Wurst från Börstil). Hoffsan spelades nu av Sven med en förstarepris efter Justus Gille och en andrarepris efter Hasse Gille. Den tredje låten var Leipziger krigsmarsch som framfördes på munspel.

Så var det tyvärr dags att ställa kosan hemåt. Klockan hade hunnit bli frammet fem på eftermiddagen och scenspelet skulle fortsätta programenligt med framträdande av Curth Tallroth och Olof Jansson, Sture Sahlström, Bo Larsson, Henry Wallin med flera. Klockan åtta på kvällen tas alla stolarna bort framför scenen för då ska dansen börja. Bruksstämman årgång 1991 var för mig en härlig spelmannsstämma i vintertid och kan rekommenderas varmt till ett besök nästa år.

Ann-Mari

KOMMUNALA MUSIKSKOLAN

måste anses vara ett viktigt instrument för att föra folkmusiken vidare i våra dagar. I många kommuner arbetar musikskollärare med denna vår musik som medel och mål. En av de kommuner som är bäst försedd vad gäller kunniga lärare i folkmusik är **UPSALA KOMMUN**. Skolan har ca 7000 elever, och kollegiet består av ca 110 lärare. Bland dessa finns fem stycken som spelar folkmusik på musikernivå, och dessutom är väl pedagogiskt utbildade. Fyra av dem undervisar totalt ett sextio-talet elever på nyckelharpa. Dessa är **ANDERS LILJEFORS**, violinist och spelman på nyckelharpa och fiol, tillika en pionjär vad gäller att sprida nyckelharpan. Redan på 60-talet introducerade han instrumentet i musikskolan.

MATS ANDERSSON, ensembleledare, arrangör, klarinett-, fiol- och nyckelharpspelman av Guds nåde, medlem av gruppen Norrtelje Elikapell.

SONIA SÄHLSTRÖM, fiol- och nyckelharpspelman med en familjetradition i ryggen, och dessutom musikerapeut.

OLOF JOHANSSON, som spelar fiol och nyckelharpa, t.ex. i gruppen Väsen.

DITTE ANDERSSON, fiol- och nyckelharpspelman och sångerska.

Fem riksspelmän således. Anders, Sonia och Mats, som hållit på längst som musikskolelärare, har hunnit fostra många kompetenta nya spelmän, vilka verkar vidare uti landet som musiker och pedagoger.

NU ÄR DET KANSKE SLUT! Nästa år vill kommunstyrelsen i Upsala banta ned den totala skolbudgeten med 10%. Skolstyrelsens arbetsutskott har funnit att ett lämpligt sätt att göra detta är att lägga ned musikskolan. Elever, föräldrar och lärare m.fl. känner däremot inte samma entusiasm inför den åtgärden. De tycker tvärtom att det vore skandalöst. Om man delar denna senare uppfattning kan man meddela detta till

SKOLSTYRELSENS ARBETSUTSKOTT, Skolförvaltningen, Box 1434, 751 44 UPSALA. Tel. vx 018/16 10 00.

Ditte Andersson
Spelman och musiklärare.

Slagsta Gilles Spelmansstämma lördagen den 9:e februari 1991 ...



En vinterstämma i Sörmland närmare bestämt i Hallunda, Folkets Hus, ca en mil utanför Stockholm vid E-4 mot Södertälje. Jag var där utrustad med block, penna och kamera för att uppleva den efterlängtdade spelmansstämman i vintertid.

Stämman öppnades programenligt klockan 13 med invigningstal, allspel och spel från scenen med bl a Slagsta Gilles Spelmän; Ditte Andersson, Mats Wester med sina harpgrupper från dagens kort-kurser; Slagsta Gilles Harpor. Ett på förhand fullspikat scenprogram (kanske till besvikelse för de spelmän som laddat upp hemma och ville komma dit och spela från scenen).



Men som sagt, det fanns gott om utrymmen för alla som buskspelade vare sig det gällde mindre grupper på 3-4 personer eller gäng på 20 personer som spelade på sina nyckelharpor - ett härligt sound i foajén med högt i tak.

Deltagarantalet var under dagen ca 400 personer med tonvikt åt spelmanshållet. Med sina 9 vinterstämmor och 11 sommarstämmor är Slagsta Gille ett välkänt begrepp i stockholmsområdet, och nu en nybliven 10-årsjubilar. En bra förening bestående av många kuniga och entusiastiska medlemmar. Man kunde läsa om deras verksamhet i en jubileumsskrift som fanns att köpa på stämman. En intressant historik beskriver hur föreningen bildades och likaså vilka verksamheter den haft under årens lopp som exempel; dans, musik, stämmor, uppvisningar och evenemang, resor och gästbesök, barn- och ungdomsgrupper, kurs i nyckelharpsbygge, musikkurser, kurs i dräktsömnad, hembygdsforskning, lokala arrangemang som; julmarknad, soaré, folkklustspel, och självklart de interna festerna.

Men så åter till denna fina spelmansstämma. Det är något speciellt att gå omkring och lyssna och titta på alla duktiga och trevliga såväl spelmän som spelkvinnor. På stämman finner man också många vänner och bekanta. Jag träffade bland andra Olle Olsson från Gåsinge-Dillnäs Dansgille, han passade på att göra reklam för: "Gammeldans och folkligt i Danshuset Solvik under vår/sommarsäsongen och så sommardans, för alla åldrar, på Hyttlöt's utedansbana. Vidare upplysningar lämnas per telefon 0158/34018."

Avslutningsvis vill jag här återge och håller även med om vad som står i jubileumsskriften att; Vinterstämman är en årlig viktig kulturell satsning i Botkyrka som genomförs av Slagsta Gilles medlemmar till glädje för spelmän, dansare och övrig publik runt om hela Stockholm.

P.S. Missa inte Slagstastämman! Slagsta Gilles Sommarstämma kommer i år att gå av stapeln lördagen den **1 juni i Hågelbyparken** (längs vägen från E-4 till Tumba).

Ann-Mari

Apropå
amalgamdebatten:

- Varför har du
kvicksilver i munnen?

- De är ju en TUNG-metall !!



-Fröken, måste jag verkligen
lära mig alla konsonanterna?
Jag skall faktiskt bli vokalist!



På följande sex sidor presenteras medlemslistan i "miniatyrformat". Här kan Du se efter om namn, adress, betalning och medlemsnummer stämmer. Om det inte stämmer; kontakta **Bertil Wettersten** tel; 0750-31265



NORDIN
SVEN
LADUVÄGEN 16
124 33
FRÅNGSUND
80

senaste betalningsår

belopp

medlemsnummer

(blankt=uppgift saknas)