

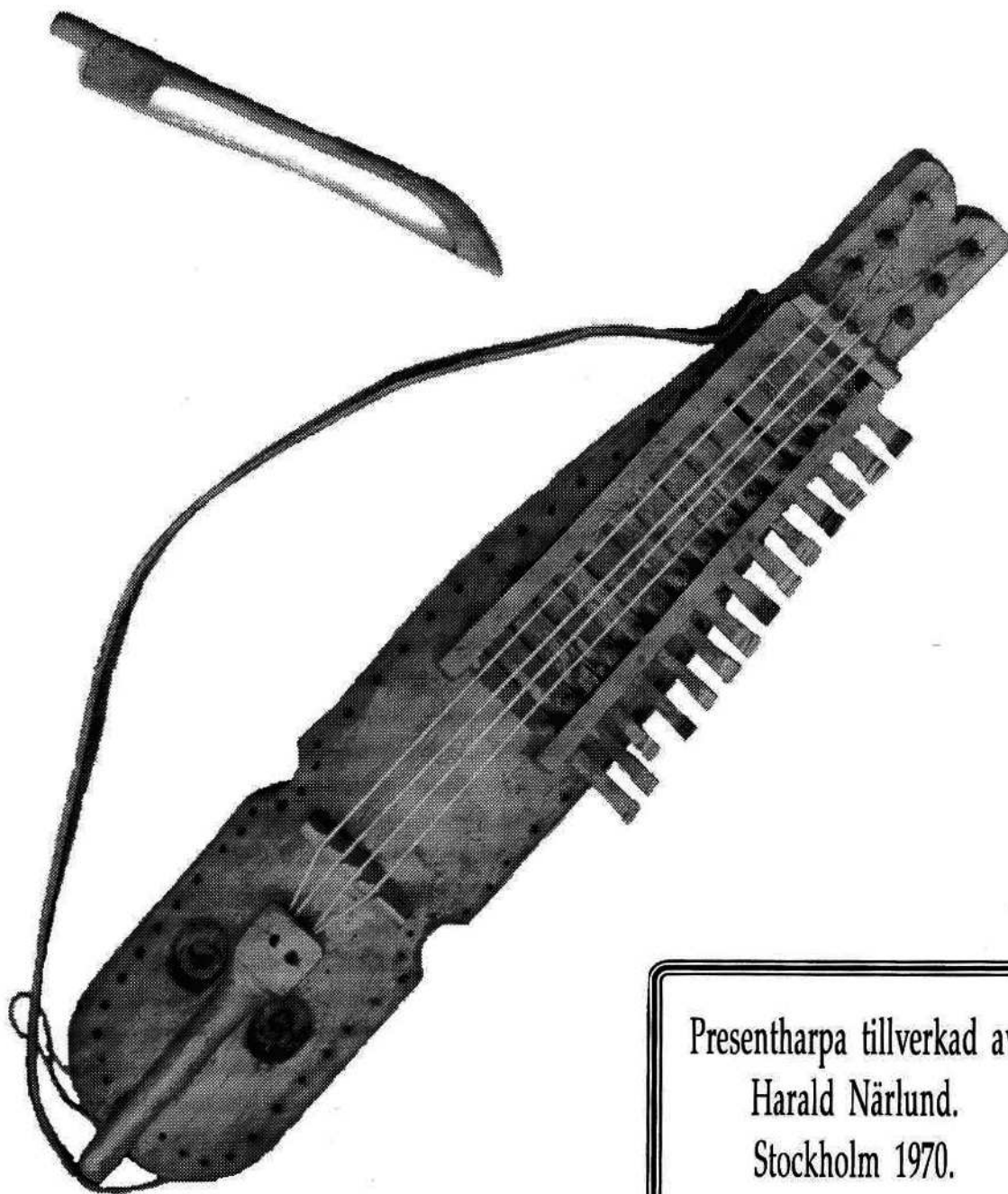

1 - 1995

NYCKELPOSTEN



Presentharpa tillverkad av
Harald Närlund.
Stockholm 1970.

NYCKELPOSTEN 1 / 95

Upplaga 550 exemplar.

Medlemsblad för Föreningen Nyckelharpan
Utkommer med 3 nr per år. Medlems- / årsavgift:
100:-/år för endast Nyckelposten resp 125:-/år för
fullt medlemsskap. PG nr 491 82 94-2.

REDAKTION:

Sven Nordin



Vallavägen 38, 136 41 Haninge

tel. hem 08-777 07 27, arb 08-707 53 43, mobiltelefon 010-2 18 08 42

fax hem: 08-777 07 27 (på begäran).

Email (arb): sven.nordin@haninge.trab.se

FÖRENINGEN NYCKELHARPANS STYRELSE :

Ordförande: Jan Sundström

Rothuggsvägen 5, 122 41 Enskede tel 08-674 43 17

Föreningen Nyckelharpans styrelse:

Sekr. : Vakant

Kassör: Paul Westman, Sotholmsvägen 20,
 122 48 Enskede. Tel 08-649 22 09

Ledamöter: Lotta Nyholm, Vakant

Suppleanter: Christer Kvarne, Bertil Svensk

Adressändring sändes till:
Bertil Svensk,
Hagagatan 14, 2 tr ög
113 48 Stockholm.

Föreningen Nyckelharpan och
 Nyckelposten ber att få hälsa alla nya
 medlemmar hjärtligt välkomna i föreningen !

OMSLAGSBILDEN FÖRESTÄLLER :

Presentharpa tillverkad av
 Harald Närlund, Stockholm.
 Längd: 20cm



TACK alla Ni
som lämnat bidrag till detta nummer !

När detta skrivs finns det en liten föraning om att det blir vår detta år också.

Vårnumret blir som vanligt innehållsrikt, tackvare en flitig skribent i USA och den fina artikeln om Jernbergstraditionen. Plus ett antal små artiklar bl a byggtips, noter och kursbeskrivningar, så blev det ett varierat innehåll.

Det är alltid lika frustrerande varje gång att sitta och titta förväntansfullt på brevlådan när postis kommer... "ska 're finnas nått till Nyckelposten..." Nä hä denna gång bara räkningar..." VOAWOWW nu kom det ett brev, kul" ! Posttanten måste nog undra varför jag glor på henne varje gång !

Uppropet om byggtips tycks inte vara populärt varför denna serie läggs ned. Det har kommit till redaktionens kännedom att en prenumerant har sagt upp Nyckelposten p g a att det var för mycket byggtips ! Kanske har det överdrivits med alla byggtips ? Vad vill Du att Nyckelposten skall innehålla ?

Väl mött
igen i
nästa
nummer.
/red.

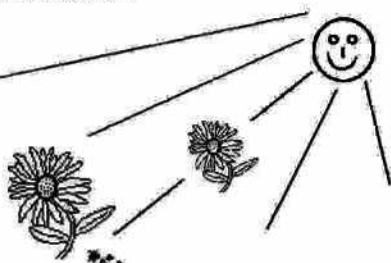

INNEHÅLLSFÖRTECKNING:

- Sidan 3 . Redaktören har ordet
- Sidan 4 . Byggtips
- Sidan 5 . Kurs i Orsa
- Sidan 6 . Redaktionens sammansättning
- Sidan 7 . Insändare
- Sidan 8 . Boktips
- Sidan 9 . forts. Boktips
- Sidan 10. OTAKT
- Sidan 11. Karin Arneson, USA
- Sidan 12. Jaktsignaler
- Sidan 13. Insändare
- Sidan 14. Lövsta
- Sidan 15. forts. Lövsta
- Sidan 16. Korsordsvinnarna + Eric Sahlströms stipendiet
- Sidan 17. Insändare
- Sidan 18. Jernbergstraditionen
- Sidan 19. forts. Jernbergstraditionen
- Sidan 20. forts. Jernbergstraditionen
- Sidan 21. forts. Jernbergstraditionen
- Sidan 22. Lyssnat på
- Sidan 23. Vallapolkett, noter
- Sidan 24. USA brev
- Sidan 25. forts. USA brev
- Sidan 26. HOVRA-stämman
- Sidan 27. Österbybruk-stämman
- Sidan 28 Österbybruk-s*

**Nästa manusstopp
30:e juni -95**



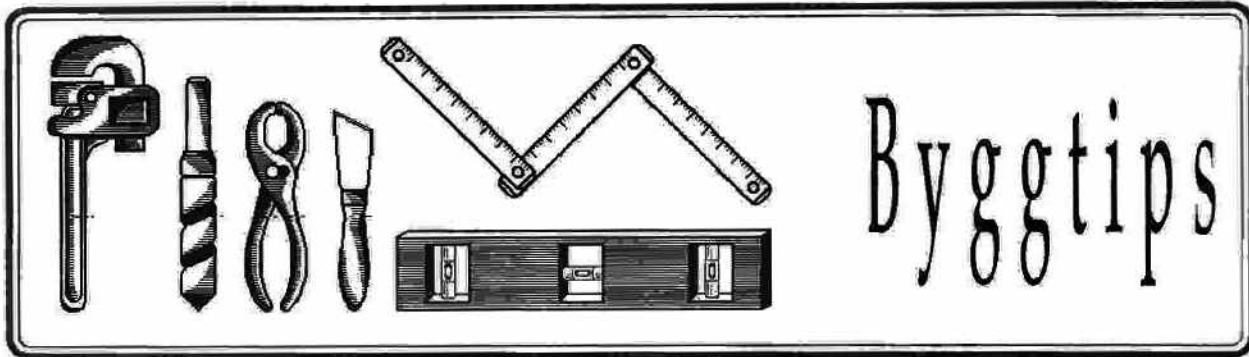

Basbjälkeuppropet gav svar! Günter Klose hörsammade redaktionens upprop om byggtips. Han skriver:

Hej !

I senaste numret av Nyckelposten finns ett "basbjälkeupprop", och då vill jag gärna meddela min idé om basbjälken. Jag håller på att tillverka en ny Nyckelharpa och bland olika nya idéer och förändringar till skillnad från min första harpa fick jag följande idé och har fullgjort detta, men har tyvärr inte än någonting om resultatet. Anledningen är att harpan inte riktigt är färdig och att jag därför inte kan jämföra med min tidigare harpa som är identisk förutom basbjälken.

Bakom min idé står tanken att lätta basbjälken och samtidigt få den att behålla sin stabilitet. Jag tror att basbjälken behöver lättas, för då blir det mindre massa som dämpar svängningarna i locket. Ritningen är inte skalenlig men jag tror man kan se vad jag menar i snittet B-B. Jag undrar vad andra tycker om det ...?

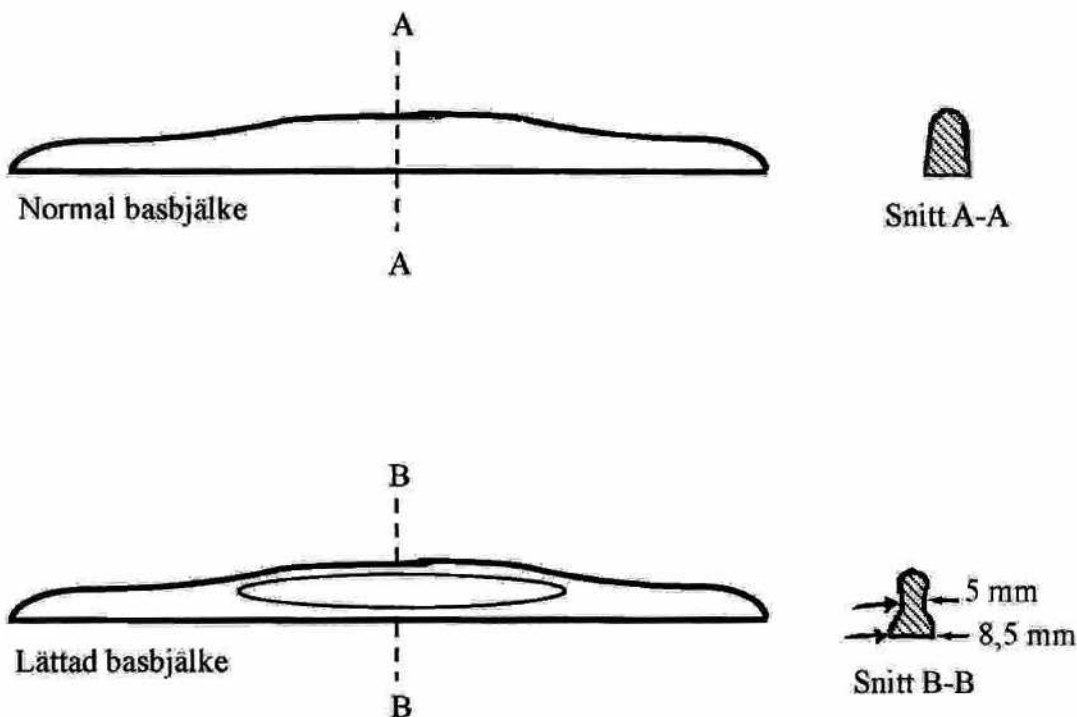



Nyckelharpskurs i Orsa

"Upp till 18" kursen för unga nyckelharpspelare.

Vi bodde på vandrarhemmet i Orsa den 8-9 oktober 1994. Deltagare var 8 elever från musikskolorna i Falun, Rättvik och Mora samt 3 lärare.

Lördag: Vi ankom i respektive bilar ca 11.30 då fick vi reda på vilka rum vi skulle ha och packade upp. Sedan gick vi med nyckelharporna till skolan, som låg ca 100 meter från vandrarhemmet, där presenterade vi oss för varandra. Sedan gick vi och åt lunch på vandrarhemmet. Efter lunch spelade vi nyckelharpa i ca 4 timmar men vi spelade inte bara nyckelharpa utan också andra instrument, sjöng kanon och dansade "Reel". Klockan 17 gick vi och åt sedan spelade vi i ca 2 timmar. Klockan 20 fikade vi och sedan fick vi göra vad vi ville. En del spelade kort, en del monopol, såg på TV eller spelade.

Söndag: Frukost kl 8.30 och efter frukosten packade vi ihop sedan spelade vi från 10 till 12 då åt vi lunch och efter lunchen sa vi adjö och skildes åt.

Vi hoppas att den här kursen blir nästa år igen för vi hade jättekul.
Extra tack till lärarna som ställde upp så att den här kursen gick att genomföra.

Hälsningar från en av deltagarna

Maria Sandberg, Sundborn

Kommentar

Kursledare: John Forslund, Orsa

Lärare: Rigmor Jareholm, Mora
" Christer Öhman, Rättvik

Hälsningar Kalle Rapp

Kalle Rapp

**SKRIV TILL
NYCKELPOSTEN
NU !**

Tagelman & Son

- Vilka vemodiga
brallor du har !

- Det är moll-
skinsbyxor !

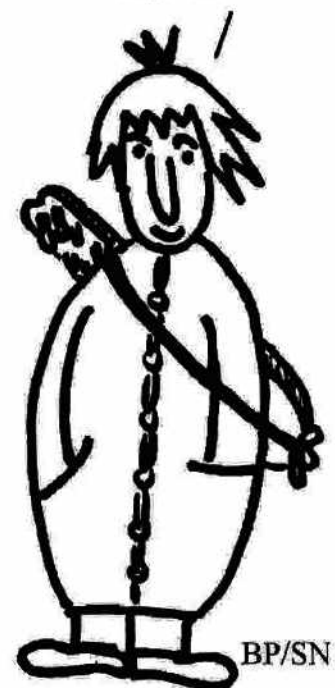

BP/SN

BOKEN

"SPEL OPP I SPELEMÄNNER"

AV OTTO ANDERSSON

önskas köpa eller långlånas.

Kontakta redaktionen.

tel: 08- 777 07 27

NYCKELPOSTENS REDAKTION

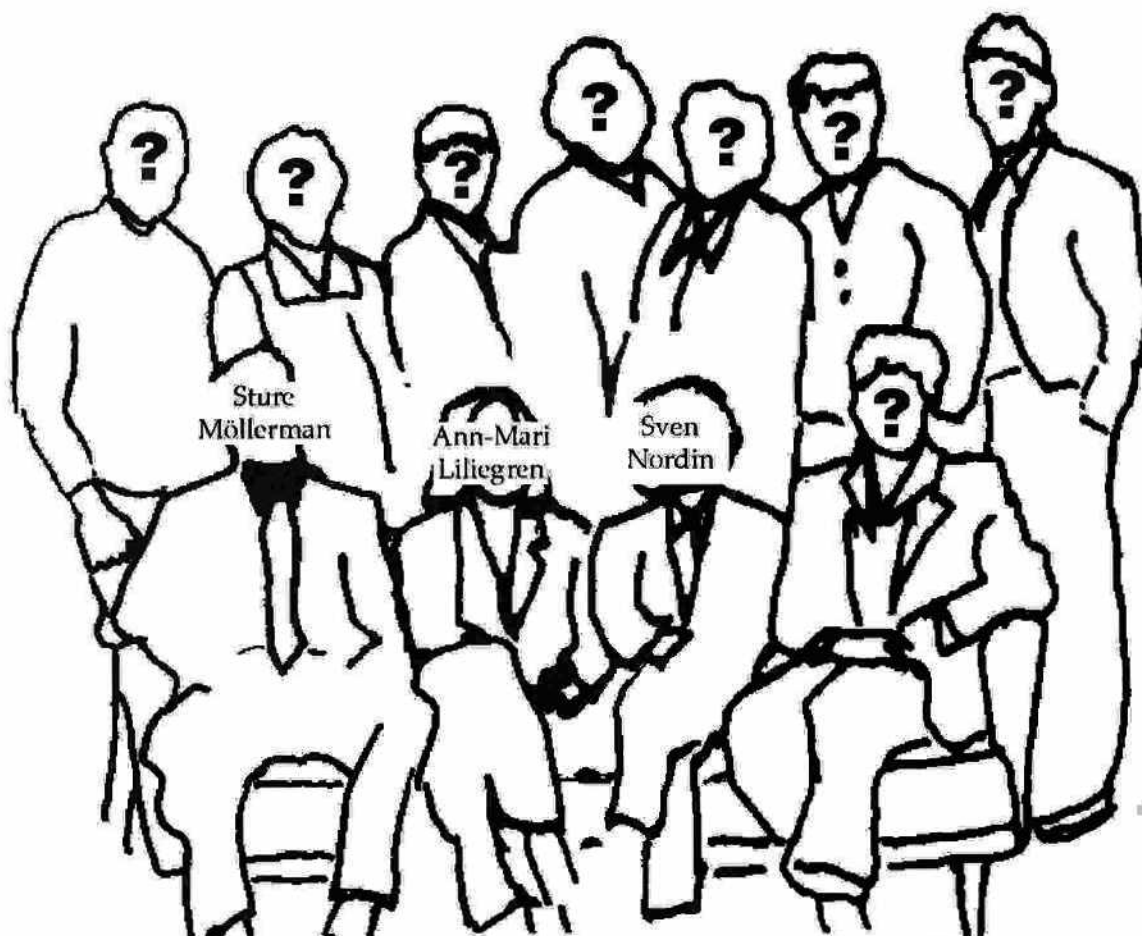

Stående från vänster: **Reporter**; Gammelharpe-sektionen. (Vakant) **Reporter**; Stor-Stockholm. (Vakant). **Reporter**; Sydsverige. (Vakant). **Reporter**; Norr. (Vakant). **Reporter**; Väst. (Vakant). **Reporter**; Övrigt och utlandet. (Vakant). **Reporter**; Byggtips. (Vakant).

Sittande från vänster: "Lyssnat på" **redaktör**. (Tillsatt). **Redaktionssekreterare**. (Tillsatt). **Redaktör**. (Tillsatt). **Mediareporter**; stämmor, fotograf m m. (Vakant).

Som synes har redaktionen en hel del vakanser. Det vore önskvärt om alla vakanser kunde bli tillsatta. Detta för att få en levande tidning (medlemsblad).

HÖR AV DIG TILL REDAKTIONEN, VI BEHÖVER DIN HJÄLP !

Med vänlig hälsning

Sven Nordin



U.S.A

7 Amherst Lane Dearborn, Michigan 48120
7 september, 1994

Kära Sven o Ann-Mari !

Jag heter Karin Arneson och jag besökte nyckelharputställningen på Lövstabruk den 28 juli med Leif Alpsjö och träffade er där. Det var mycket intressant med många olika harpor. Jag hoppas ni förstår min svenska -jag har bara studerat språket i sex veckor, för 35 år sedan. Jag njuter mycket er CD "Östnora Folkton" som jag köpte där. Tror att jag har spelat den mer än tjugofem gånger. Har ni andra? Nyckelharpan och dragspel är bra tillsammans. Jag började att spela nyckelharpa, fiol och dragspel i fjol. Jag köpte min harpa av Leif under hans 1993 turnering i U.S.A. Jag lärde mig genom att lyssna på kassetter. Den var byggd av Harry Hedbom.

Tack för kopian #1-1994 av "Nyckelposten" - den är mycket intressant. Jag såg två artiklar av Daniel Höglund - min namn som ogift var Höglund. Min fars farfar bodde nära Filipstad och arbetade i Persbergs järn gruva i Värmland. Jag önskar prenumera på "Nyckelposten" - hur mycket är årsavgiften till U.S.?

Jag besökte Sverige för en månad i juli - min första gång var år 1959 med en student-sällskapsresa. I år jag reste med en folkdansgrupp och deltog i Nordlek festival i Linköping. Jag bevistade nyckelharpe VM och träffade flera harpspelmän bl.a. Peter Hedlund, Sture och Esbjörn Hogmark, och Anders Mattson som fick guldpriset. Träffade Gert Ohlsson som var i riksspelmansjuryn. Jag tycker om "Ransäterspojkar'a" och han skickade med posten en stor bild av gruppen. Så tråkigt att Gert inte kan spela fiol eller harpa efter en bilolycka. Besökte också Falun Folkmusik Festival där träffade jag flera bekanta spelmän.

I Uppland jag stannade hos Leif och han körde mig runt "nyckelharpaland". Jag träffade Hasse Gille där på sin födelsedag. Jag önskar skriva till Peter Hedlund, Anders Mattson och Hasse Gille och skicka foto. Var snäll och sända mig deras adress om ni har.

Tack.

Kanske vi ses igen någon gång.

Karin Arneson

Hälsningar, Karin Arneson

Har ni hört om gubben som skulle köpa en ny hjärna? Han knallade runt i hjärnaffären och kollade in de olika objekten.

- En advokathjärna, vad kostar en sån? frågar han.
- 500 kronor, svarar expediten.
- Och vad tar ni för den där läkarhjärnan?
- Den kostar 800.
- Jaha, men den där då, den som kostar 50.000 Varför är den så dyr? undrar gubben.
- Jasså den, det är ju en fiolpedagoghjärna. Totalt oandvänd!



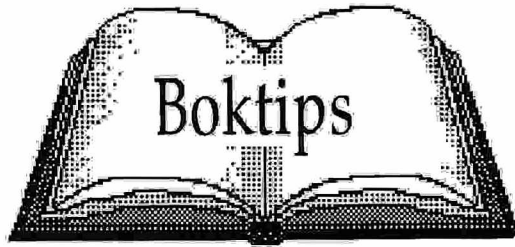

Boktipset denna gång är snarare ett tips om en artikel ur en bok. Artikeln återfinns i "The Journal of the Acoustical Society of America" Vol. 96, No. 4, October 1994. Artikeln handlar om "stråkföring". Det står knappast något om hur man får bästa ton på en nyckelharpa, men beskriver en hel del teori om hur "den fulländade tonen" uppstår. Artikeln är på 14 sidor. Du kan vända Dig till närmaste bibliotek, så kan de säkert skaffa fram artikeln.

Här nedan återges ingressen och sammanfattningen som ett smakprov. Håll till godo.

Measurements of some parameters of bowing

Robert T. Schumacher Department of Physics, Carnegie Mellon University, Pittsburgh, Pennsylvania 15213

(Received 7 September 1993; revised 13 June 1994; accepted 29 June 1994)

The maximum bow force for Helmholtz oscillations, and the frequency shift as a function of bow force, have been measured for unstopped notes on a variety of violin strings. A bowing machine is briefly described on which data using bowing velocities at 5 and 10 cm/s were obtained. Computer simulations using the standard friction function model of the bowed string were also done. The combination of the measurements and the simulations allow an assessment of the probable validity of the friction curve model of the force between bow hair and string in bowed string motion.

V. SUMMARY AND CONCLUSIONS

The friction curve model makes several predictions about the behavior of the bowed string near the maximum of the bow force that is still able to produce a periodic oscillation with one stick-slip transition per period. It predicts the magnitude of the maximum via the Schelleng formula, Eq. (2), and it provides an approximate correction to that formula that takes into account the finite rotational impedance of the string. In addition, the Schelleng formula should provide its estimate of the maximum bow force independent of the shape of the friction curve for sufficiently large velocity of the string relative to the bow during the slipping portion of the cycle. The friction curve model also predicts that above a certain threshold in bow force the oscillation frequency should begin to diminish (flatten).

Data have been presented on flattening and maximum bow force for 11 violin strings of varied construction. The results are, in general, consistent with the friction curve model. Each exhibits a threshold for flattening, and the results for the magnitude of the maximum bow force are plausible and reasonable, given the lack of detailed knowledge of the supposed friction curve. By doing the grossest type of averaging over all the strings, it was possible to estimate one important parameter of the underlying friction curve. It was assumed in doing this estimate that the friction curve was independent of the material of the surface of the string. The simulations, based on the friction curve model, not surprisingly support that model qualitatively, and do quite well quantitatively. Although the simulations do use a relatively realistic model of the string, including a realistic attempt at including torsional modes and string stiffness, they are nevertheless still idealized. Aside from the ad hoc or very approximate nature of many of the assumed parameters needed, there are the additional approximations that the bowing in simulations is done at a point, and there are no bow dynamics included in

the model. But the simulations show the shape of the pitch flattening versus bow force to be quite similar to the experiments, and the magnitude of the maximum flattening is also similar to experimental results. Within the limitations of both the experiments and the simulations, it has to be concluded that the friction curve model is an appropriate model for bowed string motion. The problem with the friction curve model is the following. Smith has shown that in rosin-mediated slipstick oscillations the bond between the surfaces is formed by solid rosin between the surfaces that breaks when the force generated by the dynamics of the motion exceeds the strength of the bond. The subsequent relative motion results in heating of the region of the interface, an observation supported by Pickering, who observed a rise in temperature in bowed string motion of 20-30 °C near the bow-string contact. Smith has shown that rosin undergoes a rapid drop in viscosity near 50°C. That drop explains the reduced frictional force between bow hair and string as the string slips ever more rapidly relative to the bow hair. However, the return path, as the relative string bow hair velocity diminishes, is not likely to be the same as the increasing relative velocity path, since the rosin has already heated, and its cooling must involve time lags produced by heat conduction and specific heat considerations, as well as continued energy input to the rosin from slipping. The only way the relative velocity could be a state variable of the system requires that the local temperature be an instantaneous function of the relative velocity. If that is not the case, then one expects hysteresis for all values of the bow force, and hence no threshold for flattening. Simulations (not reported here) confirm that expectation. There are of course many possible friction force schemes that can be used in simulations that also pay attention qualitatively to Smith's results. In one class of such simulations, alluded to above, the author has found a linear dependence of the flattening on bow force, with no threshold

for flattening. However, it would be rash to claim that the data reported here fails to support such a class of models. Those simulations were done without including string stiffness, so the initial sharpening seen in the simulations reported here would mask the small, linear increases in flattening that those simulations showed. In addition, the experimental scatter of about 0.3% in the pitch measurement data at the lowest levels of bow force (see Fig. 2) would mask small linear increases in flattening and, combined with stiffness sharpening, give the appearance of a threshold. One possible way to salvage the friction curve is to speculate that violin rosin must be thixotropic; that is, its viscosity must depend on the rate of shear, which in turn is dependent on relative string bow hair velocity. There is no data on viscosity of violin rosin in the relevant temperature range known to the present writer to support or deny that speculation. In addition, the observed local temperature rise must also be properly accounted for, and the problems of local heating and cooling, with associated heat capacity and heat conductivity problems, must be properly dealt with. And these must be understood in the context of the observation that there is no enormous difference between the way a metal surface string and a gut surface string behaves under the violinist's hand, since until recently it was universal practice for violinists to use both wound and gut strings simultaneously on their instruments.

GARANTERAT DÅLIG VITS:

— Elektronisk post för damer,

Female



Stefan Hagling

Harplaget OTAKT spelar vid invigningen efter totalrenovering av bostaden, Mästerlotsen i Gamla Oxelösud.



Sören Solveig Sune Leif Olle Roland

I Oxelösund finns ett harplag som heter OTAKT. Vi brukar vara 16 st som förnöjer varandra varje onsdagskväll. Ibland kan även andra få höra lite nyckelharpstoner. Vi har spelat på arrangemang åt hembygdsföreningen m fl.

På lördag spelar vi till ett bygdespel; Vackra Britta på Oxlö

Krog. Det framförs varje sommar, ett par gånger, i Gamla Oxelösund men nu är det dax för en extra föreställning.

Folkdanslaget Oxlö Gille, som vi tillhör, får lite då och då ta sig en svängom till harpmusik.

Hälsningar Sören



:at ur "Student pulsen" 3/94. Text och teckningar: *Katja Norbäck*



Belastningsskador:

Fiolskador är vanliga. Kroppen blir väldigt snedbelastad, på grund av violinistens position. Det blir problem med nacke- och kappmuskeln. Ont i nacke, rygg och fingrar. "Stråkarmen" dvs oftast den högra kan genom sin upprepade ensidiga rörelse göra ont.

Åtgärd: Om underarmarna blir stela ryder inte fingrarna. Därför är det viktigt att stretcha ut dem. Träna upp axlar och rygg fast inte så du blir ett muskelpaket. Sträck även ut bröstmuskeln så att du inte blir framåtböjd. Stretcha biceps, framsidan av armarna, för halsarmen, dvs den arm som håller upp fiolhalsen.



Belastningsskador:

Gitarristen kan få en sk "gitarr-tumme" om halsen är för bred på gittarren. Händer, handleder och armbågar kan också ta stryk. Fingrarnas bakåtböjares fäste sitter vid övre delen av underarmen och det är därför problemen sätter sig där. Gitarristen sitter ofta

framåtlutad och belastar statiskt bröstryggen. En minskad möjlighet till bukandning ger för lite syre till hjärnan = huvudvärk.

Åtgärd: Stretcha underarmar och fingrar. Sträck även ut dig genom att låta skulderbladen mötas bakom ryggen. Luta lätt bakåt och behåll svanken.

7 Amherst Lane Dearborn, Michigan 48120
20 oktober 1994

Kära Sven!

Tack så mycket för "Nyckelposten" 2-1994 och din anteckning som jag fick nyligen (för två veckor sedan) i posten. Njöt av "Gammeltidning" och Esbjörn Hogmarks artikel. "Harpkurs i Enviken" var intressant - min fars mormor Karin Ericsson (Ersson) var född i Lingham och bodde i Svärdsjö. Jag träffade flera medlemmar av Svärdsjö Spelmanslag på Falun F.F., men inte Kalle Rapp. Jag besökte Svärdsjö, kyrka och hembygdsgård - mycket vacker miljö! Tycker om Svärdsjödräkten - den är färgrik. Jag träffade Åke UFO Gustavsson på Falun F.F. och spelade blockflöjt med honom och flera andra spelmän i parken. Min fars morfar Daniel Petersson bodde nära Tranås innan han invandrade till Amerika år 1869.

Jag tycker om ditt notställ och hoppas bygga det - ska använda det för "Allspelslåtar från Uppland" häftet när jag spelar harpa. Det är precis vad jag behöver. Fotot av mig är med min första harpa som byggdes av Tim Rued. Tim är en harp- och fiol-spelman som bor i California. Bifogar en artikel om honom från "Northern California Spelmanslag News". Tim har träffat många spelmän i Sverige och filmade dem på video. Min dräkt är från Tjust i Småland nära Väster-
vik. Andra fotot är på Paul Höglund. Jag är en vän till honom - vi träffades första gången på Spelmansstämman '93 norr om Minneapolis. Han är amerikansk fiol- och harpspelman som bor nära Chicago och spelar med ett spelmanslag där. Han har inspelat en kassett som heter "Paul Höglund och vänner". Han spelar både kromatisk och kontrabas harpa på den. Gammelharpan är byggd av Hasse Gille. Paul komponerade flera av låtarna. Jag ska skicka dig denna kassett i ett annat paket. Harpan på fotot är byggd av Erik Skägne. Jag har två CD's som finns på sista sidan i "Nyckelposten"

"Puma" och "Hogmarkarna". Peter och Hogmark-familjen spelar i olika stilar men jag njuter av båda. Peter är mer mjuk och Hogmarkarna mer kraftiga. Mina svenska vänner här, Barbro och Urban Lundberg, kände Peter och Norrtälje Elitkapell medlemmar när de bodde i Sverige på 1970-talet. Urban skapade ett spelmanslag i Norrtälje och spelar fiol och nyckelharpa. Jag tror att han byggde en egen harpa på kurs hos Eric Sahlström. Nyligen organiserade jag ett spelmanslag här i Detroit - vi spelar olika skandinaviska låtar. Vår första konsert är för en stor "Skandinavisk helgdagsmiddag" i december på Finsk Center. Jag skriver också artiklar för "Nordic News" som är ett skandinavisk-amerikanskt magasin i Detroit. Skriver om skandinaviska festivaler och historiska orter som jag besökte, och en svensk spelman som jag har träffat i Amerika.



Paul Höglund



Karin
Arneson

Hälsningar från Karin

JAKTSIGNALER

Upptecknade av: Johnny Skoog. Notskrift: Sven Nordin



Drev 1



Drev 2



Drev 3



Drev 4



Hunden driver



Älg



Hare



Nyckelharpa till salu

Aldrig använd, smärre
justeringar behövs.

C:a 3000 kr

Sofia Cederschiöld

tel 08-33 26 01

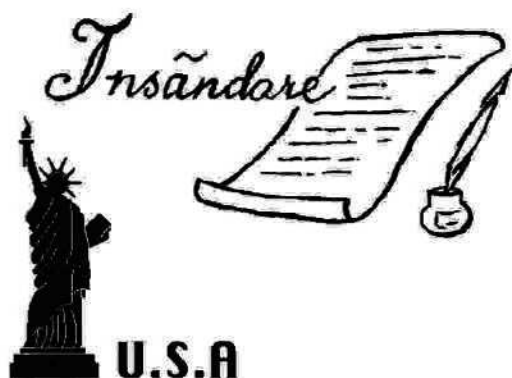

U.S.A

7 Amherst Lane Dearborn, Michigan 48120
22 november 1994

Kära Sven!

Vi har haft en vacker höst med varmt väder, men senare denna veckan kommer vår första snö. Många julfiranden har börjat på våra svenska klubbar - marknader, smörgåsbord osv. Jag ska delta i flera Luciaprogram. Den svenska julen firas hela december och mer.

"Östnora Folkton" är fortfarande min främsta favorit CD eller kassett som jag köpte i Sverige i somras - spelar nästan den dagligen, hemma och i bilen. Jag gjorde en kopia för bilen. Det är en "lycklig" musik, som världen behöver idag. Jag ska rekommendera din CD till en vän till mig i Minneapolisområdet, som har en svensk musikpostorderaffär som heter "Sounds from Sweden". Härmed bifogas det senaste numret av "Nordic News" med del II av min artikel om svenska spelmän, som jag träffat i U.S. Kanske skriver jag del III, om svenska spelmän jag mötte i Sverige, i somras.

Ju mer jag spelar på min nyckelharpa, desto mer jag njuter av den. Jag tror att harpan blir mitt favoritinstrument. Kan du rekommendera andra svenska kassetter eller CD's med musik liknande din CD? Hoppas att du fick mitt förra brev av den 20 oktober, med magasin, och kassetten på posten. Har du Gunnar Ahlbäcks adress? "Hej!" till Ann-Mari.

Med vänliga hälsningar, *Marin Olsson*

Jag sänder Dig medlemslistan för föreningen Nyckelharpan, där finns en hel del adresser. (ca 400st). Betr. andra inspelningar så finns det mycket, titta i vår spalt "Lyssnat på" t ex. red/Sven



GRATTIS!

GRAMMIS TILL EVA TJÖRNEBO !

Det har kommit till redaktionens kännedom att vissångerskan Eva Tjørnebo har nominerats till en Grammis i klassen "Bästa visa". Utnämningen skedde i hård konkurrens med bl a Olle Adolfsson, Torstein Bergman och Lars Demian.

Grammisgalan på Berns sändes i TV 17/2. Där deltog Eva med sina spelmän.

Fantastiskt kul tycker vi på redaktionen och det tycker de säkert själva också. Redaktionen önskar lycka till i fortsättningen.

Evenemangstips

– Nyköping –

Konsert med vissångerskan **Eva Tjørnebo** och spelmännen Mats Andersson, Inge Henriksson, Kjell Landström, Torbjörn Näsborn och Leif Åhlund.

Culturum den 26/3 kl 17.00
Bilj. 0155-248988



Mycket spel och glamm blir
det nog i Löfsta i år igen.
Bilderna är från föregående
års utställning och konsert.



Foto:
Redaktionen



Löfstautställningen sommaren 1994

Foto: Ann-Mari Liliegren

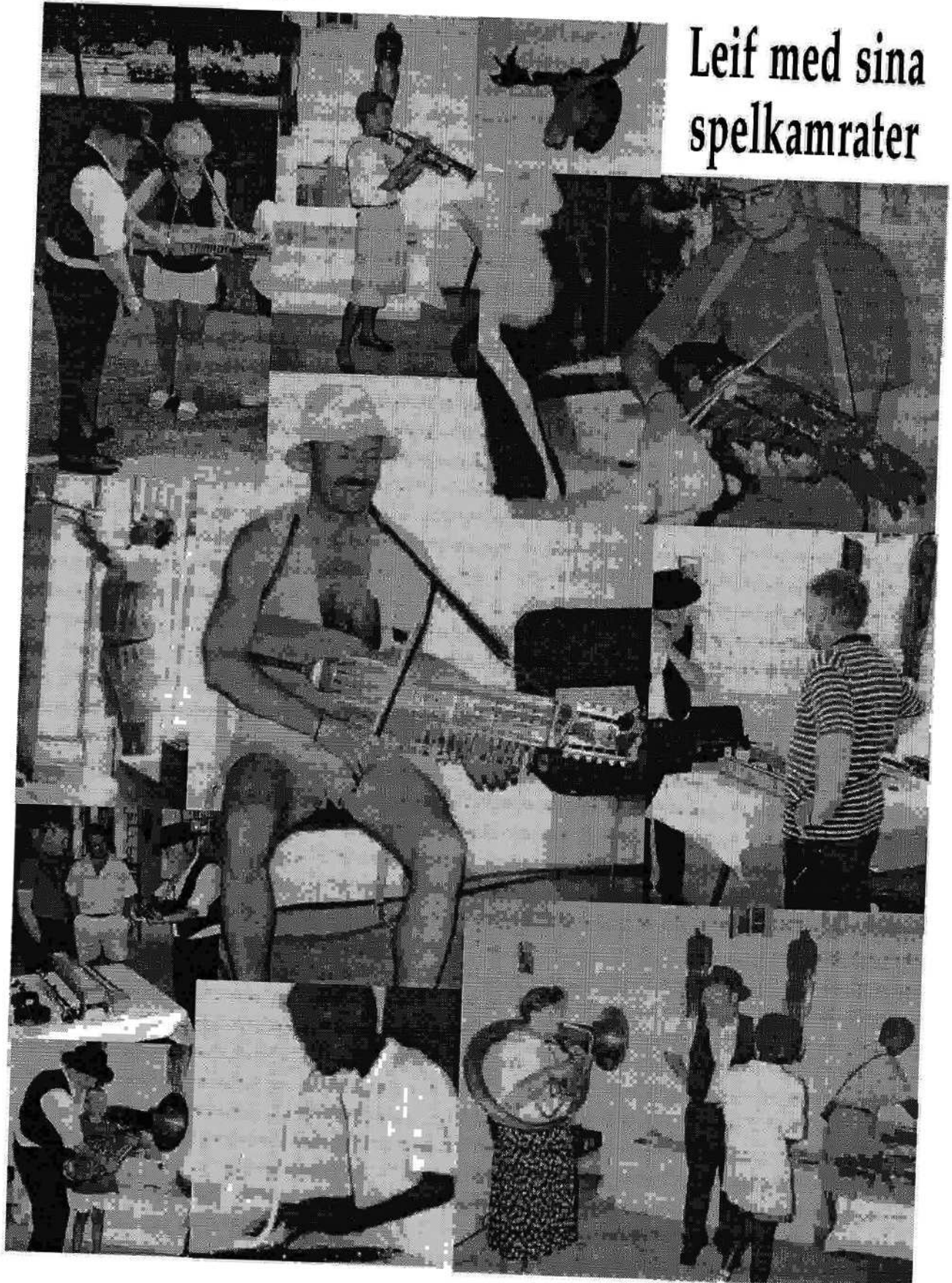

ERIC SAHLSTRÖMSTIPENDIET

1995

Unga spelmän, mellan 10-18 år, sök 1995 års STIPENDIER ur Eric Sahlströms Minnesfond för deltagande i sommarens spelkurs.

Lärare är tio av de främsta nyckelharppspelarna i Uppland med Sigurd Sahlström som kursledare. Kursgården, Ekebyholms slott, är belägen norr om Rimbo. Kursen pågår 25 - 29 juni.

Du som vill söka, ange på anmälan namn, ålder, adress och telefonnummer. Spela in två valfria låtar på kassetband och sänd in detta senast 30 april till:

Eric Sahlströms Minnesfond

Cajsa Ekstav
Torkelsgatan 30 B
753 29 UPPSALA

Önskas mer information ring Cajsa Ekstav tel: 018 - 12 16 20, eller Sonia Sahlström, tel: 018 - 14 14 80.

Välkommen med Din ansökan!

										S	P					
								S	A	M	S	P	E	L		
								S	T	R	Å	K	E	Å	R	
									Ä	T	L	I	G	S	E	
									M	I	D	E	S	T	O	
								A	N	S	T	A	L	T	E	R
									I	T	U				Y	R
	K			B			I	N		B	E		C		S	
	D	O	M	D	E	R	A		G	L	A	S	S	K	Å	P
		F	Ä		H	A	R	T	S		I	S	M	E	T	E
		F	Ö	R	H	Ö	R	A		F		S		Ö	E	L
		S	K	A	V	A		R	U	S	T	A	R		R	A
		V	A	L	L	A		H	E	L	T		V		F	R
		R	I	S		L			L	Å	T	S	P	E	L	
		E	G	A	L	I	T	E	T		O	T	Å	L	I	G
O/I	N	T		O	R	E	N		B	R	Å	K	A	D	E	

Rätt korsordslösning och vinnare !

1:a pris Dubbel-CD med Wallinarna till:
Lillemor och Leif Alpsjö, Tobo

2:a pris Hogmarks CD till:
Bertil Persson, Huskvarna

3:e pris Kassetten "Från Vagnshuset till New Orleans" till:
Bertil Zetterberg, Örebo

Tröstpris CD-skivan "Östnora Folkton" till:
Eva Garton Lieborn, Järfälla

Redaktionen har godkänt båda lösningarna.



Karin Arneson, 7 Amherst Lane
Dearborn, Michigan 48120 U.S.A.
14 december 1994

Kära Sven och Ann-Mari!

Jag har varit upptagen med många julfiranden i vårt skandinaviska samhälle. Svenska covenant kyrkan höll ett stort Lucia program med fyra timmars föreställning för en summa av 1.000 gäster.

Jag hjälpte att servera frukost till dem klädd i min småländska folkdräkt. Samma dag, på kvällen, vårt nya Scandinavian American Spelmanslag gav vår första konsert på en skandinavisk middag för 200 personer. Vi spelade mer än 25 jul- och folklåtar och jag talade om min nyckelharpa och spelade Gånglåt från Äppelbo på den. Många personer var intresserad av harpan - hade inte sett en före. Den 16 januari vi har en beställning för Sons of Norways 100 års jubileum middag. Har



kommit ut nästa nummret 3 av Nyckelposten? Har ändrat årsavgift? Jag har några SEK kvar från min resa - vill du ha dem? Vem ska jag betala? Jag just köpte "Silverbasharpa Anno '92" CD och njuter mycket att lyssna på den. Jag har nyligen blivit mer intresserad av gammelharpan. Likt Lena Jörpeland jag också studerade arkeologi på universitet. Jag grävde upp ruin i Mexiko från 900-talet. När jag besökte Birka år 1959 såg jag vikingaplatser och pratade med en arkeolog som arbetade där. Gjorde Ingvar statyn av Eric Sahlström som ligger nära Tegelsmora kyrka? Säg den i sommar. Gravstenen på kyrkogården är intressant med nyckelharpteckningen. Också köpte

"Nyckelharpan nu och då". Historien om harpan är mycket intressant. Ser att du spelar tre låtar på kassetten på kontrabas harpan. Träffade

Per-Ulf Allmo i Linköping på Nordlek festivalen och vi pratade om säckpipan och fotografi.

Med varma hälsningar

Karin Arneson

Ja, det är Ingvar Jörpeland som har gjort Ericstatyn.

Årsavgiften är oförändrad.

Red. Sven

GENERATIONER OCH TRADITIONER

Jernbergstraditionen lever vidare

Välförtjänta hedersstipendier ur Jernbergsfonden 1994 Jeanette Jansson,



Foto Lisbet Jansson

Riksspelman 1994, och Sven Ahlbäck, Riksspelman 1976, endast 16 år gammal.

Vid Nyckelharpsstämmans 20-års jubileum i Österbybruk i år instiftades en Folkmusikfond, Jernbergsfonden till minne av riksspelmannen Anton Jernberg (f. 1909-d. 1990) och hans hustru Anna.

Jeanette Jansson och Sven Ahlbäck blev hedersstipendiater för sitt mycket förtjänstfulla sätt att föra den Jernbergska folkmusiktraditionen vidare. De har lärt sig spela Jernbergslåtar av Anton Jernberg.

Han var en av initiativtagarna till Nyckelharpsstämman som arrangerades av Österby Folkdanslag. Jernbergsfonden administreras av Folkdanslaget och stipendiet kommer att delas ut årligen vid Nyckelharpsstämman.

JERNBERGSLÅTARNA har sitt ursprung i Gästrikland, Hälsingland och Uppland.

Musiken kom med Gustaf Jernberg (f.1881-d.1964) till Österbybruk när han och hans familj flyttade hit 1919.

Gustaf hade främst lärt sig många låtar av sin far Anders Gustaf Jernberg (f.1829-d.11897) och sin far Per Jernberg (F.1857-

d.1929). Innan Gustaf Jernberg kom till Österbybruk hade han kommit i kontakt med spelmän på olika platser där han arbetat som tex i Lingbo i södra Hälsingland. Där lärde han sig minst 40 låtar av Karl Lindblad (f.1855-d.1912). Under sin exersis 1902 i Skellefteå lärde han sig också många låtar av bla Skoglund. I trakten av Dalälven då han bodde i Sik-

vik i Valbo sn. och i Gävle kom han i kontakt med många spelmän. se bild på nästa sida.

Gustaf lärde sig spela åtskilliga låtar av uppländska spelmän. Själv komponerade han ett hundratal låtar, ofta tillägnade han sina låtar till andra spelmän vid tex bröllop dophögtider eller födelsedagar. Den första låten komponerade han vid 8 års ålder och den sista på sitt sista levnadsår.

När Gustaf och hans söner Anton och Herbert (f.1911-d.1975) (Jernbergstrion) spelade tillsammans, spelade Anton altfiol och brodern Herbert andra fiol. Då spelade de sina traderade låtar och egna kompositoner.

Repertoar- och personhistorisk översikt

I. Trakterna kring Dalälvens utlopp.

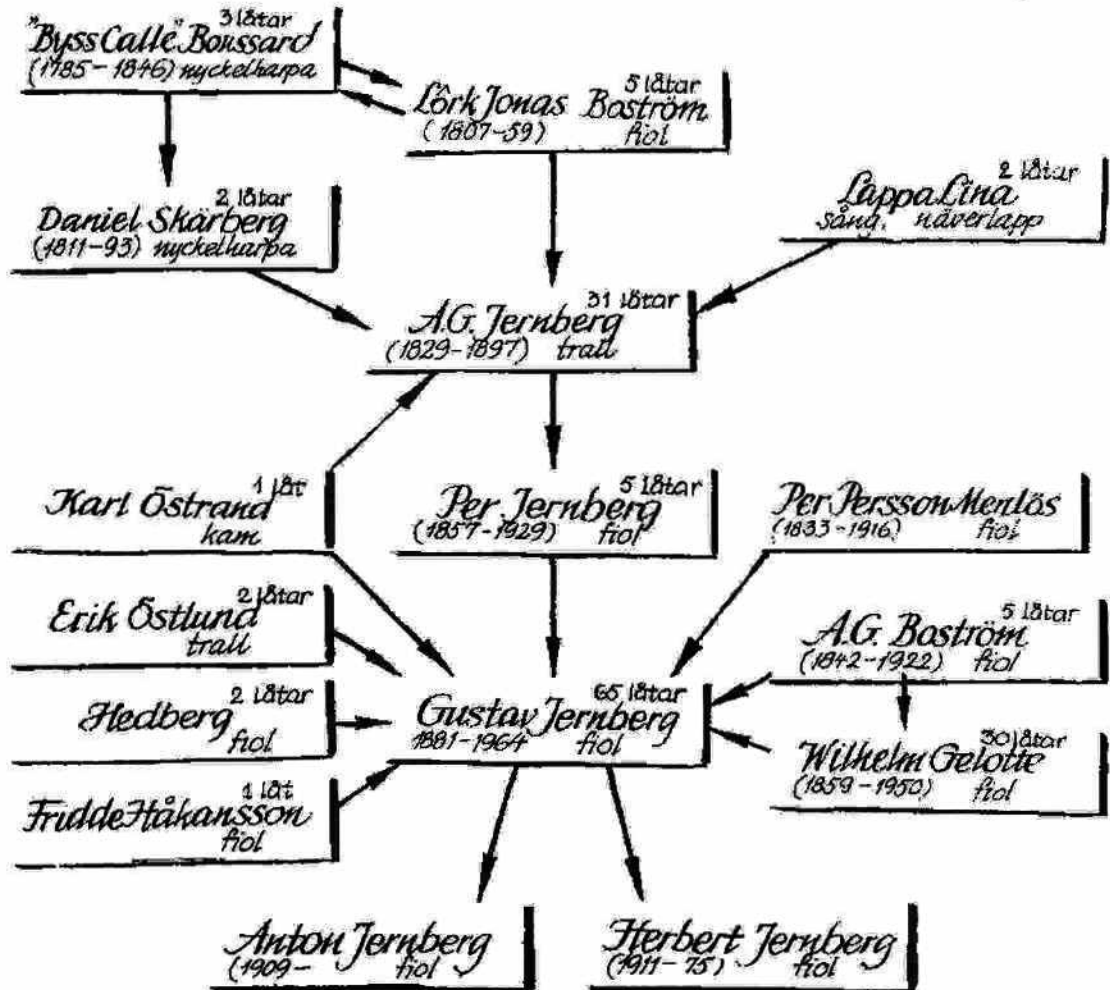

II. Gränstrakterna mellan Hälsingland och Gästrikland.

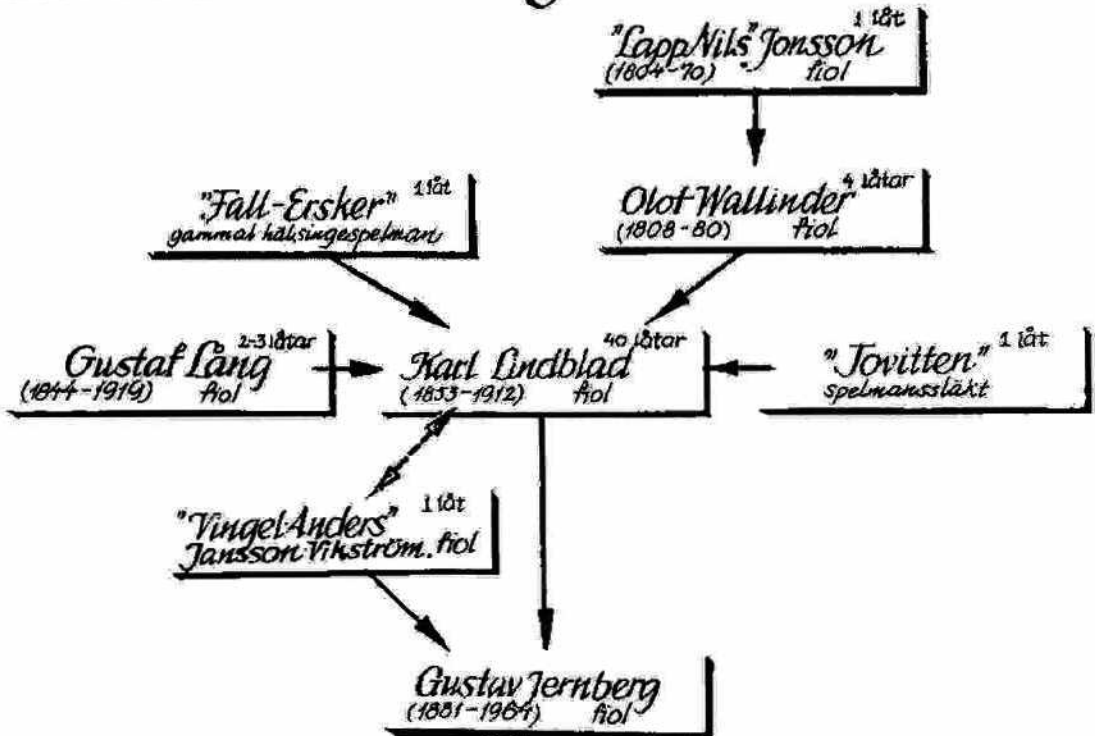

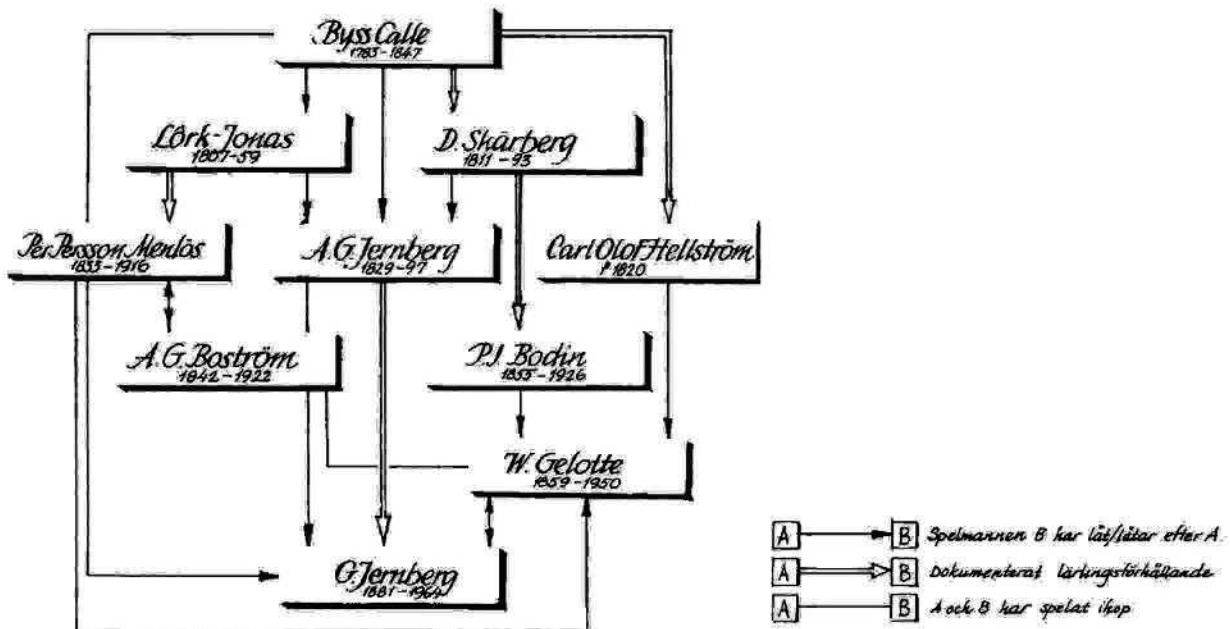

Tidsaxeln är mycket ungefärlig. Pilar med dubbla streck markerar dokumenterade läringsförhållanden.

Dessa skiljer sig märkbart från den uppländska stilen. Stilen är unik och härstammar från 1700-talet. Den är en mycket utvecklad musik. Låtarna kan ibland låta ovanliga i våra öron. Tillsammans med andra upplänningar spelade de uppländska låtar.

Idag finns Jernbergstraditionen väl bevarad i Österbybruk. Dokumentationer av Jernbergslåtar är gjorda av bröderna Anton och Herbert genom notuppteckningar, arrangemang och ljudband, deras systrar Karin Åkerberg och Anna-Lisa Lönn gjorde också bandinspelningar.

Dessa inspelningar är gjorda från mitten av 1950-talet fram till 1990. Det rör sig om 350 timmar.

Anton finns med eleverna Jeanette Jansson och Sven Ahlbäck inspelade på videogram av bla Antons son Per Gustaf Jernberg. Skivor med Jernbergslåtar har också givits ut. Anton har tillsammans med Sven och Per Gunnar Ahlbäck mfl sammanställt boken JERNBERGSLÅTAR. Anton var under sin levnad mycket aktiv som spelman. Anton spelade även i andra grupperingar med

uppländska spelmän som bröderna Karl, Eric och Sture Sahlström, Leonard "Viksta Lasse" Larsson, Johan Ohlsson och bröderna Ivar, Arthur, Sven och Curt Tallroth mfl. Anton lärde generöst ut sitt kunnande till olika spelmän. Han var med och bildade Österby Folkdanslag.

På Antons initiativ startades kurser i nyckelharpsbygge och spelkurser i Österbybruk, han tog hjälp av sin spelkamrat Eric Sahlström. Han byggde även nyckelharpor själv. Anton höll i spelkurserna.

Utställningen om hur nyckelharpens delar blir färdigt instrument gjorde Anton tillsammans med Per Gunnar Ahlbäck. Idag förvaltas den av Österby Folkdanslag för att visas i samband med Nyckelharpsstämman. Anton var med och bedömde nyckelharpor och satt i juryn för det första "Världsmästerskapen i Nyckelharpspel" på Kromatiska och silverbasharpor 1990. Idag finns ett växande intresse att spela Jernbergslåtar på nyckelharpa och på så sätt knyts låtspelet, som Gustaf Jernberg spelade, ihop med "Byss-Calle".

116.

♩ = 152-176

Vagnhusvals

etter KarlSvensk



:at ur boken "JERNBERGSLÅTAR"

Vid Riksspelmansstämman i Linköping 1994, delades två av nio Riksspelmanstitlar ut till Jeanette Jansson och Arne Blomberg med Jernbergstraditionen. Jeanette har lärt sig låtarna direkt av Anton medan Arne har lärt sig av Gustaf och Anton men framförallt av Herbert under sin studietid i Stockholm under slutet av 1950- och in på 1960-talet.

Boken om JERNBERGSLÅTAR finns att köpa från Österby folkdanslag. 300:- kr inkl. porto genom postgironr. 836 10 18-8.

Märke: Jernbergslåtar

Beställning av ansökningshandlingar för stipendium ur fonden och regler för fonden finns att rekvirera genom Österby Folkdanslag.

Vid pennan

Lena Åstrand &
Per Gustaf Jernberg.

Adress sekreterare:

JERNBERGSFONDEN
Österby Folkdanslag
c/o Inger Andersson
Blästergatan 6
740 63 Österbybruk

Adress kassör:

Österby Folkdanslag
Christer Wahlgren
Cleas Grills väg 4
740 63 Österbybruk



LYSSNAT PÅ!

Sture Möllerman Ridderstigen 17 A. 183 30 Täby
tel. 08/768 13 66

ROSLAGSLÅTAR

Dubbel-CD med Albin, Celon och Henry Wallin.

Få spelmän har betytt så mycket för nyckelharpsspelandets spridning som Ceylon. Tillsammans med brodern Henry delade han generöst med sig av den Wallinska låtskatten. Låtar som snabbt kunde tas om hand av såväl nybörjare som etablerade spelmanskolleger. Sättet som dessa två bröder tolkade musiken, under övervakning – andlig eller lekamlig – av fadern Albin, är däremot näst intill oefterhärmligt. Och tur är väl det. Folkmusiken får aldrig bli likriktad. Men vi måste vårda den ömt och kärleksfullt. Precis som Henry nu gör.

Efter Ceylons alltför tidiga bortgång 1984 har Henry troget fortsatt sin spelmansgärning. Som tidigare sekunderande fiolspelare till broderns nyckelharpospel har han tagit på sig rollen som förmedlare av familjens låtskatt.

Den som tidigare vant sig vid Ceylons kraftfulla, klangrika och stadiga spel på nyckelharpa får nu också ta del av Henrys lätta och snabba rytmiska tolkningar av samma låtar.

På denna dubbel-CD, utgiven av Birgitta och Henry Wallin, får vi lyssna till både äldre inspelningar från skilda tillfällen under åren 1969-1984 och till nyinspelningar från 1994.

Tyvärr finns det inga låtar med Albin Wallin spelande fiol. Men på några av inspelningarna, dom som är gjorda av Märta Ramsten vid Svenskt Visarkiv, får vi höra Albin tralla. Trots hans höga ålder och därtill hörande gammelmansröst råder ingen som helst tvekan i låtarna. Det är också roligt att vid samma inspelningstillfälle ibland höra hans godkännande kommentarer när Ceylon spelat färdigt.

Flertalet av de tidiga inspelningarna är gjorda med Ceylon och Henry tillsammans. Ett samspel som med åren kom att präglas av ett mycket nära, känsligt och rytmiskt musicerande.

I fyra av de senare låtarna med Henry – tjugoåtta stycken – finns även svärsonen, basisten Diego Regodón med nyckelharpa, något som knappast tillför inspelningen något större musikaliskt värde. Däremot visar det på den stora generositet som präglar det Wallinska låtspelet.

Några av valserna är för mig helt nya och andra låtar som jag tidigare hört Ceylon och Henry spela tillsammans har i Henrys tolkning fått ännu en dimension. Utöver fiolspelen bjuder Henry i likhet med sin far även på några vokala inslag, vilket ytterligare förstärker personligheten i hans framförande.

Det är mycket värdefullt att på detta sätt låta oss ta del av en låtskatt från norra Roslagen representerad av Albin, Ceylon och Henry Wallin. Tack!

Att dubbel-CD:n Roslagslåtar dessutom fått en grafisk utformning av hög klass är värt att notera. Det hör tyvärr inte till vanligheten i folkmusikutbudet.

Samtliga 62 låtar finns nedtecknade i boken med samma namn som CD:n. Allt går att beställa genom Birgitta och Henry Wallin. Tel. 08 - 641 00 95.

Dokumentationen av familjen Wallins folkmusiktradition har möjliggjorts tack vare bidrag från Folkmusikfonden och Konung Gustaf VI Adolfs fond för svensk kultur samt fonogrambidrag från Statens kulturråd.

VALLA POLKETT

KOMP. ANDERS
WOXBÄRG1:a PRISBELÖNAD VID
KOMPTÄVLING I TIERP-94

EN NYCKELHARPSBYGGARE BOR PÅ GÅRDEN VALLA I EDSBYN, MIN UPPVÄXTORT.

ALBIN, CEYLON, HENRY WALLIN

ROSLAGSLÅTAR

En unik och heltäckande dokumentation

DUBBEL-CD 250 kr + frakt 270 kr

MUSIKBOK med 62 NOTER 225 kr + frakt 255 kr

Bok och CD fraktfritt 475 kr

Beställ hos B Wallin, postgiro 4419151-8

Borgmästargatan 13 1 tr

116 29 Stockholm

tel: 08 / 641 00 95

– Jag tycker bättre om munspel.

– Det gör jag med.

– Spelar du munspel?

– Nej, men jag jobbar på en flyttfirma!

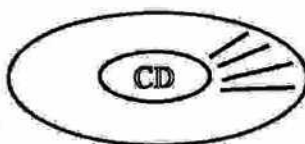

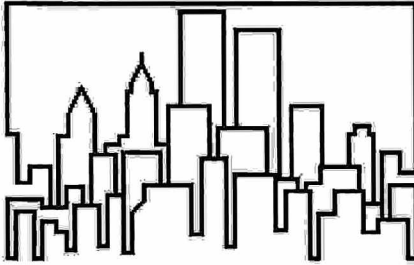

7 Amherst Lane
Dearborn,
Michigan
48120
U.S.A.
(313) 336-2311

January 21, 1995

Hejsan Sven!

I will write to you in English this time. It was very nice talking with you yesterday. I was playing Swedish tunes on my fiddle when the phone rang. This is the first I have received from Sweden, although I made several to there before my trip last summer. I am very pleased that you would like to publish some of my articles and other comments in the next issue of the Nyckelposten. This is very exciting for me! Your publication is so interesting with such a variety of articles and other information.

Enclosed are a few photos of Swedish musicians I met at concerts, workshops and festivals in the U.S. Our Nordic News editor Ebba Belfrage Slomeana would appreciate it if you mentioned that the information

came from that magazine. She is related to the Belfrage family (Frank and Frederik) in the Swedish government. I am enjoying the 1987 issue of Nyckelposten you sent me. Thanks very much. There is even more information on the gammel harpa than I had expected. I saw the reference to that issue in Nyckelharpan nu och då. It is interesting to see a photo of Eric Sahlstrom's workshop. Leif Alpsjö drove me past Eric's house when I stayed with him last summer. We also visited Harry Hedbom and saw the workshop where he built my harpa. I am glad I have learned a little more Swedish on my own the past year. It has been fun writing in Swedish to people I met last summer - about 25 letters



since December 1. I like to listen to spoken Swedish - it is such a beautiful language. I recently received a note from Hasse Gille and one of his cassettes. Thank you for his address. I wish I had known who more of the wellknown nyckelharpa players were before I attended the VM in Nyckelharpa in Gamla Linköping - I probably missed meeting many of them. I didn't know that Gunnar Fredelius started the Nyckelposten until I read N:harpan nu och då. I had a chance to talk with Peter Hedlund many times in Linköping and Falun and we became friends after I attended various concerts and dances where he was playing. I wish I had become involved in Swedish folk music many years ago - it would have been nice to have met musicians like Eric Sahlström and Ceylon Wallin. Most of my time is taken up with Swedish events, projects and organizations such as the Swedish Club, Vasa Order of America, Jenny Lind Club and the Detroit Swedish Council, in addition to my spelmanslag. In March I give a talk to the Jenny

Lind Club on the life of the Swedish immigrants on the prairies of Kansas during the 1870's where all my Swedish greatgrandparents settled. Last year the talk was on the life of the vallkulla at the fäbod. It was nice

to visit Ärteråsen fäbod in July. I have a näverlur, kohörn and spilåpipa. I can relate to the work of the vallkulla. For several years I worked on two historic farms of the 1750's and 1850's as a costumed interpreter (guide) at an open air museum like Skansen. We tended the cattle, milked them and made butter and cheese. I also ground corn at a grist mill and made wooden buckets at a cooper shop - they were used at the farms. Those were fun jobs! In my spare time I play Celtic music on my fiddle and recorder (blockflöjt) in a hammered dulcimer group. We have 125 members who play various instruments in addition to the dulcimer. Perhaps I will bring my harpa there sometime. I also have a cittra but have not had time to learn to play it yet.

The 10-12 of February I plan to attend a workshop with Dalarna fiddlers Jonas Holmen and Hans Ehrling in Minneapolis. I met both at the Falun Folkmusik Festival. I often think about my trip to Sweden - it is probably the best experience of my life! The country is so beautiful and I met so many wonderful people. It was inspiring to visit the areas where my great-grandparents had spent their early years before they emigrated. In Östergötland I found the farm "Knallen" on the property of Boxholm's säteri where my great-great-grandparents Jonas Persson and Anna Skönberg had lived with their ten children in the mid 1800's. The house and barn are still there. Man kan verkligen ha en känsla av sina rötter där. I found church records in Värmland and Östergötland going back to the 1740's. My feelings for Sweden and my heritage are very strong! I did not want to return home - I would like to live in Sverige. I hope to return to Sweden in two years. There are many more festivals to attend and people to visit who were on vacation this time. I miss Sweden very much but writing letters to friends there makes it seem closer. I am very glad I had the opportunity to meet you at Lövestabruk and receive mail from you after my return home. Thank you, my friend.



Göran Håkansson.

Foto: Karin Arnesson

Med varma hälsningar

HANTVERKSMARKNAD

Nyckelharpstämman

Österbybruks Herrgård

Lördag 17 och Söndag 18 juni

Välkommen som försäljare till vår Hantverksmarknad som sker i anslutning till Nyckelharpstämman.

Marknaden hålles på Stallbacken intill Herrgården. Äkta hantverk, varor och produkter med anknytning till folkmusik och dans prioriteras.

Deltagaravgift: 2 dagar 300 kr, 1 dag 200 kr.

**Anmälan: Österby Folkdanslag c/o Dannemoragruppen
Box 85, 740 63 Österbybruk**

Spelmanskurs för ungdom

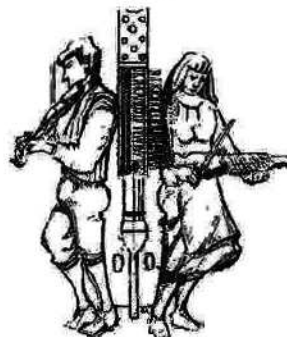

Österbybruk 14 - 17 juni

För dig mellan 12 - 20 år.
Kursen sker i samband med den traditionella Nyckelharpstämman.

Information och anmälan:
Anders Söderberg tel: 018-32 24 56
Arr: Österby Folkdanslag och Wiks Folkhögskola

NYCKELHARPSKURSER

I samband med

HOURA-STÄMMAN

(Ljusdals kommun, Hälsingland)

Kristi Himmelfärdshelgen 25-27 maj

I år har vi två möjligheter:

1. Avancerad kurs – teknisk nivå: "svåra Sahlströmslåtar" med Olov Johansson.
2. Mindre avancerad kurs med hälsingespelmanen Mos Rune Jonsson.

Kvällsaktiviteter tillsammans med ett hundratal andra musikanter av olika slag gör detta till en fantastisk helg av muliti-muciserande.

För information och anmälningar, ring

Viveka Ståbi 0651-222 74



NYCKELHARPSTÄMMAN

**ÖSTERBYBRUKS
HERRGÅRD**

16 - 18 juni

**Helgen före
midsommar**



**Chorda
Kultura**

Hasse Gille

Eva Tjørnebo

Hogmarkarna

Ekeby Spelemän

Österby Spelmän

Upplandskvartetten

Skarphälls Spelmanslag

DANS - BUSKSPEL - VISSTUGA - KONSERTER

FÖRSTÄMMA - UNGDOMSSTÄMMA

SCENPROGRAM - NYCKELHARPSTÄLLNING

HANTVERKSMARKNAD - BYGGSEMINARIUM

INFORMATION & PROGRAM tel: 0295 - 200 72

NYCKELHARPSTÄMMAN - ÖSTERBYBRUKS HERRGÅRD

- Fredag 16 juni -

FÖRSTÄMMAN

20.00 Förstämma med spel och dans vid Österbybruks Hembygdsgård. -Servering.- Spellista till dansen.

23.00 Konsert med folkmusikgruppen Chorda i Brukskyrkan

- Lördag 17 juni -

10.00-14.00 Inlämning av nyckelharpor för bedömning och utställning

UNGDOMSSTÄMMAN

Scenprogram i Herrgårdsparken.

Allspel och uppspel av enskilda och grupper.

Dansuppvisning av Österby folkdanslags barngrupper.

Alla ungdomar som vill framträda är välkomna.

VISOR - KONSERT - DANS

Viskurs med Eva Tjörnebo.

Förhandsanmälan, tel: 0295-214 92

17.00 Gammeldans till Österby Spelmän

19.00 Konsert i Brukskyrkan med Hogmarkarna.

20.30-01.00 Dans vid Vagnshuset till: Skarphälls Spelmanslag,

Upplandskvartetten och Ekeby Spelemän

Dans i Vagnshuset till spelmän från stämman.-Spellista.

22.00 Visstuga med Eva Tjörnebo i Bruno Liljeforsateljén vid Herrgårdsdammen.

- Söndag 18 juni -

10.00-1600

Nyckelharputställningen öppnar (obs en dag)

Jury för bedömning av nyckelharpor:

Sture Sahlström, Lars Bäckström, Gunnar Ahlbäck

Kurt Södergren, Hans Gille, Esbjörn Hogmark.

11.00 Gudstjänst med spelmansmusik i Brukskyrkan.

12.30 Spelmanståg genom bruket, samling vid Österbyskolan

NYCKELHARPSTÄMMAN

Scenprogram i Herrgårdsparken

Invägning: Ulf Henriksson, Bruno Liljeforsstiftelsens ordf.

Hasse Gille leder spelmanstågets allspel.

Ungdomsemblenen **Kultura**, sång musik och dans.

Uppspel av enskilda och grupper från scenen

Utdelning av Jernbergfondens stipendium

Alla som vill framträda är välkomna.

17.00 Avslutning i Brukskyrkan med spelmansmusik

under ledning av Per Gustaf Jernberg

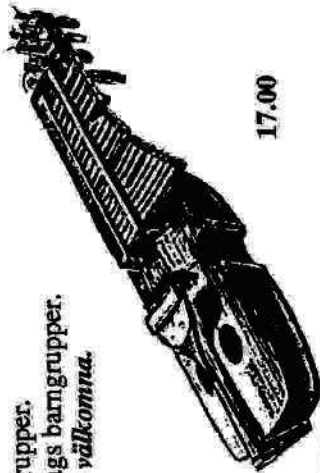

Programledare under stämman: Anders Söderberg
Lotteri med högsta vinst Nyckelharpabyggd av Hasse Gille.

MAT OCH KAFFESERVERING

Nytt för i år - lördag och söndag

- HANTVERKSMARKNAD PÅ STALLBACKEN -

Fritt spel i Herrgård och park under lördag och söndag.

PROGRAM

16-18 JUNI 1995

NYCKELHARPSTÄMMAN

ÖSTERBY HERRGÅRD

Kvällskonsert i Brukskyrkan, lördag 17 juni kl 19.00

HOGMARKARNA

Uppland - Dalarna - tur & retur

Spelmansmusik djupt rotad i den Uppländska myllan och med utflykter till Dalarnas rika folkmusikskatt
Esbjörn Hogmark, nyckelharpa - Sture Hogmark, nyckelharpa
Göran Hogmark, fiol - Åsa Södergren, sång
Förköp i Turistbyrån tel:0295-214 92.

Midnattskonsert i Brukskyrkan, fredag 16 juni kl 23.00

CHORDA

Senor, läder och klingande stål.

Folkmusikgruppen Chorda inspirerad av den äldre nordiska folkmusiken.

Bengt Sundberg - säckpipa, moraharpa, oud och sång.

Jan Stenlid - gitarr och mandola

Per Runberg - fiol, hardingfela, mungiga och lira

Förköp i Turistbyrån tel:0295-214 92.



SEMINARIUM I NYCKELHARPBYGGE

Torsdag 15 - Fredag 16 juni

Tillsammans lär vi oss finesserna och hemligheterna bakom den fulländade nyckelharpan.

Information & anmälan: Esbjörn Hogmark 0295-107 06

Arrangör: Österby Folkdanslag

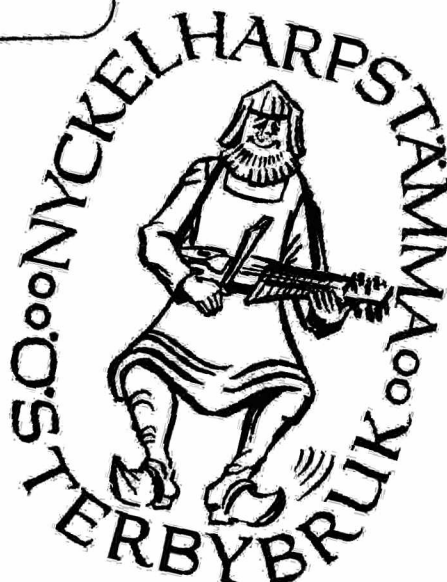

NYCKELHARPSTÄMMAN
ÖSTERBYBRUKS
HERRGÅRD
16 - 18 juni

helgen före
midsommar



Hass
Eva Tjö
Hogmar
Ekeby Spel
Österby Spel
Upplandskvarter
Skarphälls Spelmans
DANS - BUSKSPEL - KONSERT
VISSTUGA - SCENPROGRAM
FÖRSTÄMMA - UNGDOMSSTÄMMA
NYCKELHARPSTÄLLNING
BYGGSEMINARIUM
HANTVERKSMARKNAD
INFORMATION & PROGRAM
tel:0295-200 72